

Réunion

« des Amis du Zéro »

samedi 3 février 2024
de 10 à 16 heures
au VATEL à Nîmes.

Paul RIEU

Géographe de fantaisie

Nouveau visuel des amis du zéro



A l'ordre du jour



- Café croissant & thé
- Paul BÉD
- Renaud Tégé AZE
- Prochaine réunion
- Renaud Bernard WILLARD
- Colloques 2014
- Prochaine AZE
- Centre du Zéro
- Quel Zéro pour le 2015
- Réunion 2014 des membres actifs constructeurs
- Michèle AZE
- Achat en commun
- Actualités produits & Equipement

Carrefour du rail
Déplacements 241 P
Questions diverses
Idées voyages
Présentation de votre matériel

Repas 12h00
Fin de réunion 16h00

Stockage matériel constructeurs



Dates de nos réunions saison 2023/2024

Réunion de travail préparation
amateurs & constructeurs en avril

Réunion ADZ samedi 15 juin 2024

**Réunion des amateurs & constructeurs
vendredi soir 3 mai et samedi 4 mai 2024**



Finances

POINT FINANCES AMIS DU ZERO NÎMES

au 03 février 2024



POINT FINANCES AMIS DU ZERO NÎMES AU 30.01.2024

Solde Banque : 9 559.93 €

Dont avances pour Vatel réunion Amateurs Constructeurs : 1 474.00 €

Dont avances pour Vatel repas vendredi soir Amateurs Constructeurs : 556.00 €

Dont avances pour Vatel repas samedi soir Amateurs Constructeurs : 236.00 €

Dont avances pour Vatel réunions trimestrielles : 913.00 €

Dont avances pour 10 Class 66 Dapol Chrezo : 1 100.00 (E. Godezienne 100.00 € de trop)

Dont avances pour décodeurs : 30.00 € (J. Campolo trop payé)

Dont avances pour boîtes : 5 684.92 €

A notre crédit les chèques de réservations des 10 Class 66 Dapol encaissés par Chrezo de 900.00 € + 100.00 € = 1 000.00 €

A notre crédit 9 chèques à encaisser (repas, cotisations, boîtes, participations ACZ) = 969.50 €

A notre débit 2 chèques à décaisser (A. Goletto pour modules) = 108.42 €

Solde Banque en faveur de l'Association : $9\,559.93 - 1\,474.00 - 556.00 - 236.00 - 913.00 - 1\,100.00 - 30.00 + 1000.00 + 969.50 - 108.42 - 5\,684.92 = 1\,427.09$ €

Solde espèces : 989.00 €

Notre trésorerie dispose donc de $1\,427.09 + 989.00 = 2\,416.09$ €

POINT FINANCES AMIS DU ZERO NÎMES

au 03 février 2024



POINT FINANCES AMIS DU ZERO NÎMES AU 30.01.2024

A noter aussi que nous avons encaissé 19 cotisations 2024 pour l'instant (contre 28 en 2022 et 36 en 2023) et que la collecte est toujours ouverte sans obligation ni contrepartie.

Noter aussi un don de 50.00 € de Christian GREGOIRE que notre association a aidé à vendre une machine, il perpétue ainsi une tradition pratiquée dans une association dont il a fait partie. Exemple à suivre ?

Bilan provisoire des boîtes :

Achats TTC 5640.00 € (85 PM + 65 MM + 55 GM)

Ventes fermes TTC 5912.92 € (78 PM + 57 MM + 51 GM)

Marge 452.92 € et un peu plus si nous vendons les boîtes en rab

JE REMERCIE TOUS CEUX QUI ONT LA COURTOISIE DE PAYER LEURS PARTICIPATION RAPIDEMENT OU DE PREVENIR CLAIREMENT PAR MAIL DE LEUR ABSENCE.

PS : La feuille de calcul Excel des comptes de l'Association est à la disposition de tous.

POINT FINANCES AMIS DU ZÉRO NÎMES AU 02.12.2023



Cotisation 2024 Amis du Zéro



Pressbooks Les Amis Du Zéro



Cercle du Zéro

La cotisation 2024 du Cercle du Zéro

Peut être renouvelée à partir du 1er octobre 2023.
Date limite de règlement 31 mars 2024.

Montant 35,00 euros.

Merci de privilégier un règlement par virement :

BNP Paribas

IBAN : FR76 3000 4013 9200 0100 5624 346

BICS : BNPAFRPPXXX

Pour les adhérents étrangers un règlement via Paypal est possible.
N'oubliez pas de rappeler votre numéro d'adhérent.
Cordialement.

André Penneteau, Trésorier du Cercle du Zéro.

QUAi zéro 2024

Cercle du Zéro

Les 20 et 21 avril au Vaudreuil (27100)



Encore de la place disponible Exposants amateurs

Possibilité d'indemnisation des frais de déplacements et de prise en charge des repas et de l'hébergement.

Actuellement 11 exposants potentiels sont déjà inscrits, pour une surface d'environ 200 m². **Ne tardez-pas.**

Exposants professionnels et artisans

EMPLACEMENT GRATUIT

Le Cercle vous offre l'emplacement à concurrence de 12 m² (se renseigner pour les conditions exactes) et les repas du samedi et du dimanche midi.

Tous les exposants qui se sont manifestés recevront sous peu une fiche de pré-inscription.

Ateliers

Présentez votre savoir-faire dans votre domaine de prédilection.

Montage de kits, peinture, électronique, décor. Inscrivez-vous comme exposant et partagez votre expérience avec les visiteurs.

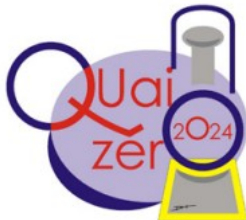

Renseignements : didier.predhomme@free.fr ou 0235446760

QUAi zéro 2024

Cercle du Zéro

Les 20 et 21 avril au Vaudreuil (27100)

Pré-inscription

Remarque
Vous avez manifesté votre intention de participer à Quai Zéro 2024 et nous vous en remercions. Nous vous recontacterons à
après le tableau de pré-inscription qui nous permettra de valider votre demande. Un document d'inscription détaillé
vous sera envoyé ultérieurement afin de définir les conditions d'hébergement, de remboursement de voyage et autres.
Le cercle d'organisation

Nom et prénom : Numéro d'affiliation :

Adresse postale complète :

Adresse mail : Téléphone :

Type de présentation :

Nom de la présentation :

Thème :

Réseau isolé Longueur Largeur

Modèle en dessous Longueur Largeur

Réseau bricolé Longueur Largeur

Autre

Autre :

Document à envoyer à Didier Prédhomme, 63 rue Ferdinand de Lesseps, 76200 Le Havre
ou par courrier électronique à didier.predhomme@free.fr. Renseignements 02 35 44 67 60

Pour obtenir la fiche,
cliquer sur le lien



Quai Zéro 2025





RENCONTRE 2024 DES AMATEURS ET/OU CONSTRUCTEURS DU ZÉRO

Les vendredi 3 mai après-midi et samedi 4 mai à
Nîmes (Gard)

RENCONTRE 2024 DES AMATEURS ET/OU CONSTRUCTEURS DU ZÉRO

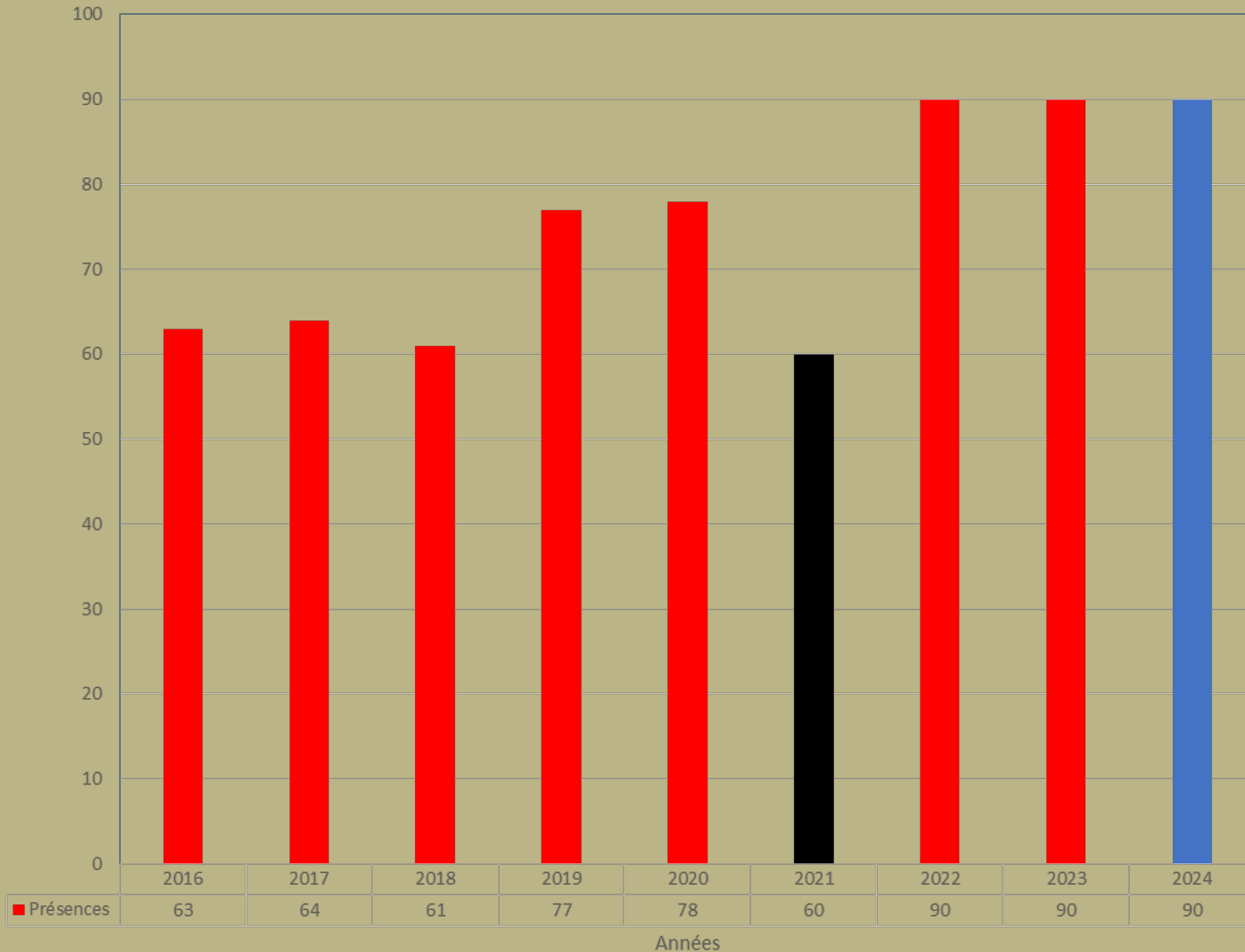



- **Inscrits** **92**
(dont 2 couples sur un même espace et une épouse uniquement diner vendredi)
Reste 1 place
- **Dossiers Complets** **34**
- **fiches de renseignements** **41**



22 artisans présents (environ ¼ des présents)

AMJL

MAGROU

ARCHITECTURE DE France MINIATURES JA

BUZER

MODELE FERROVIAIRE DE France

Cercle Historique du RESOLLOis CHREZO

COUTIER MONTAGE pk-321.com

CREATION & IMPRESSION POM MODELISME

DELAGE (sonorisation) TRAIN MODELE

DJFR

VAPEURLAND

ELLETREN

VERNAY

ELLETRENHUGON

LOCO PRESTIGE

LOMBARDI

Protection de notre salle de réunion/exposition



Protection de notre salle de réunion/exposition Pour la réunion Des Amateurs & Constructeurs

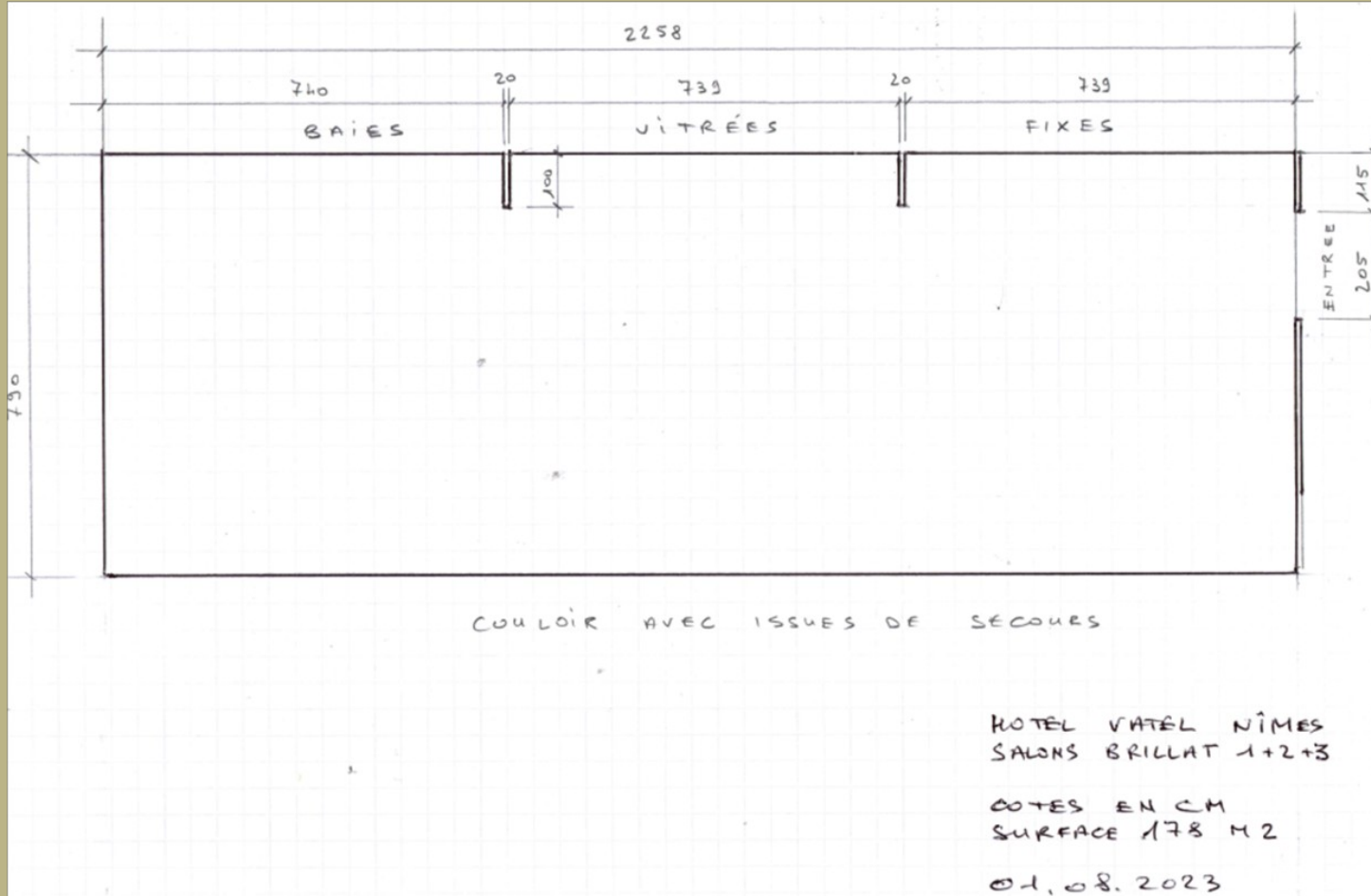



RENCONTRE **2025** DES AMATEURS ET/OU CONSTRUCTEURS DU ZÉRO

Pour 2025 demande que la rencontre soit sur un jour et demi

- Installation le vendredi matin
- Ouverture le vendredi vers 14h00 /15h00 à 20h00
- Diner
- Le samedi de 8h00 à 17h00
- Ou samedi et dimanche

Proposition

Contactez le VATEL pour les coûts

Faire un sondage en mai

Votre opinion ?



RENCONTRE **2025** DES AMATEURS ET/OU CONSTRUCTEURS DU ZÉRO

Réunion de préparation des 3 & 4 mai

Le samedi 23 mars

Le samedi 27 avril



Réalisations ADZ

BOITE POUR MODELES



Commande disponible en février



Nous avons commandé :

- 85 courtes
- 65 moyennes
- 55 longues
- 230 mousses de calage

- Nous avons modifié le sens de rangement des boites
- Le couvercle des boites sera de couleur bleu de Prusse avec notre nouveau logo en signature
- Une base en carton est ajoutée



RAL 230 20 20



Modules ADZ

Qui veut un module
(on va fabriquer ceux de Rémy et du Carrefour du Rail)

Modules ADZ



Modules ADZ

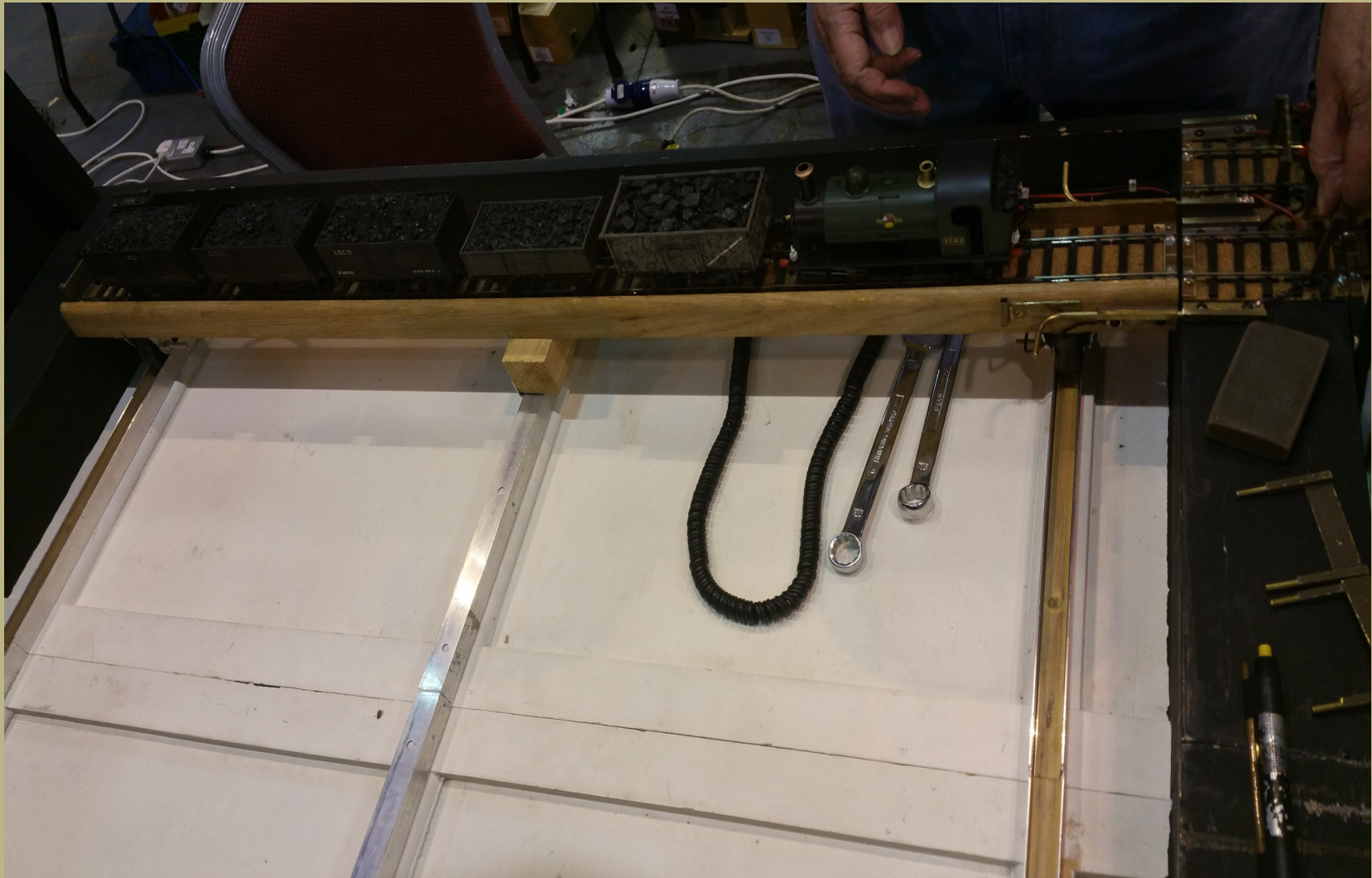

Modules ADZ



Modules ADZ

MODULE AVEC RACK COULISSANT

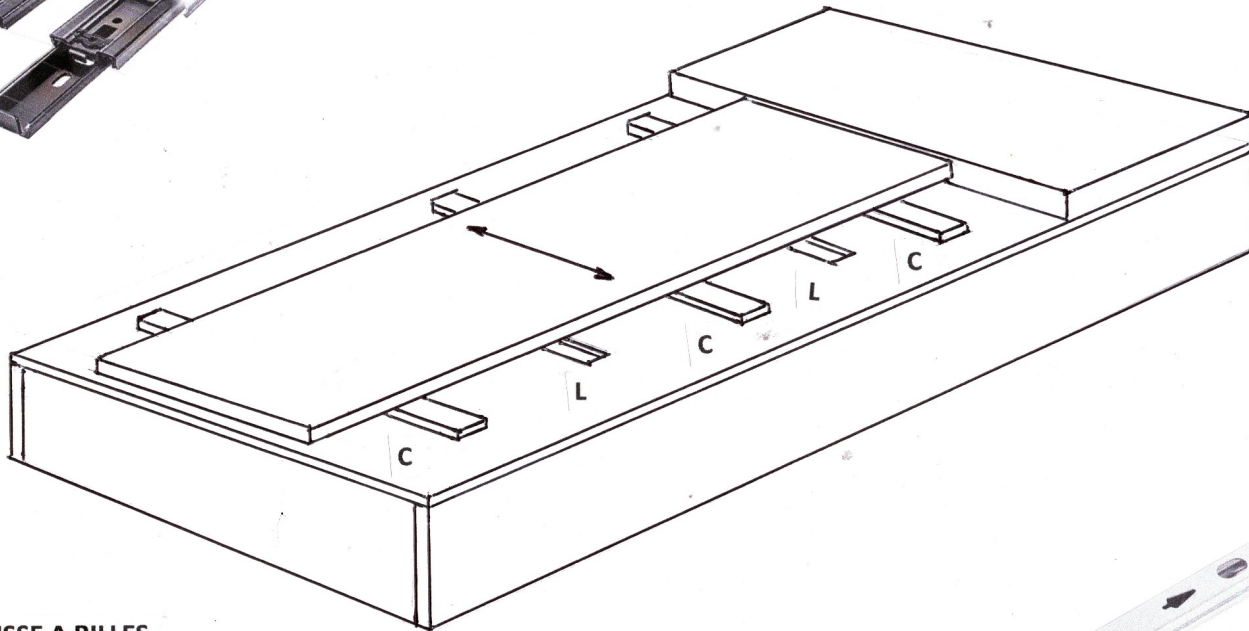

C = COULISSE A BILLES

L= LUMIERES POUR CABLAGES

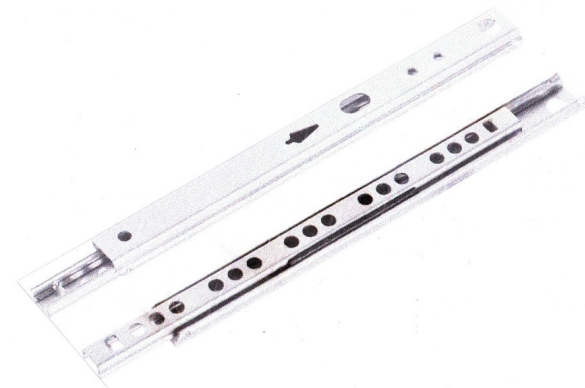



ACHATS EN COMMUN

Décodeurs ESU Michel DESOEUVRE

Loksound v5 L
et
Loksound v5 XL





V1 - CET - Epoque IV

ÉPUIsé

V2 - OMYA - Epoque IV



V3 Ciments Français - Epoque IV



V4 - EVS Transpul - Epoque IV

ÉPUIsé

V5 - Transport de sable sec - Epoque IV



V6 - Ciments Français - Epoque III



V7 - SELLIER LEBLANC - Epoque III

ÉPUIsé

V8 - SIMOTRA - Epoque III



V9 - CNC/SMTS - Epoque III



V10 - CNC - Epoque III

ÉPUIsé

V11 - SIMOTRA sans p.f. - Epoque III



V12 - Ciments Français - Epoque IV



train modèle SAS

propose pour les amis du zéro une réduction de 129 euros par modèle, ce qui met chaque wagon à 420 euros au lieu de 549.

Les quantités disponibles actuellement sont les suivantes:

Epoque III

Référence V6	Ciments Français	3 unités
Référence V7	Sellier Leblanc	4 unités
Référence V9	CNC / SMTS	9 unités
Référence V10	CNC	2 unités

Epoque IV

Référence V1	CET	10 unités
Référence V3	Ciments Français	9 unités
Référence V4	EVS	2 unités
Référence V12	Ciments Français	9 unités



Proposition achat groupé

train modèle SAS

**Possibilité d'envoi par colissimo (tarif sur bon de commande)
ou de livraison à NIMES début mai.**

FICHE DE COMMANDE WAGON SILOS AMIS DU ZÉRO

Nom : P rénom : Age (facultatif) :
Adresse : Ville :
Code postal : Téléphone : Adresse mail :@

Réserve les exemplaires suivants du wagon silos (cocher la case et indiquer le nombre d'exemplaires) :

V1 V3 V4 V6 V7 V9 V10 V12

au prix de 420 euros pièce + port (35 euros pour 1 pièce, 45 euros pour 2 pièces, 55 euros pour 3 pièces, 60 euros pour 4 pièces)

Ci-joint un chèque de 420 euros par modèle, soit $420 \times \dots = \dots$ euros + port \dots euros = \dots euros

A le : Sig nature



**Fabrication de
roues pour
030 et 040
AMJL**

Projets ADZ



Projets ADZ

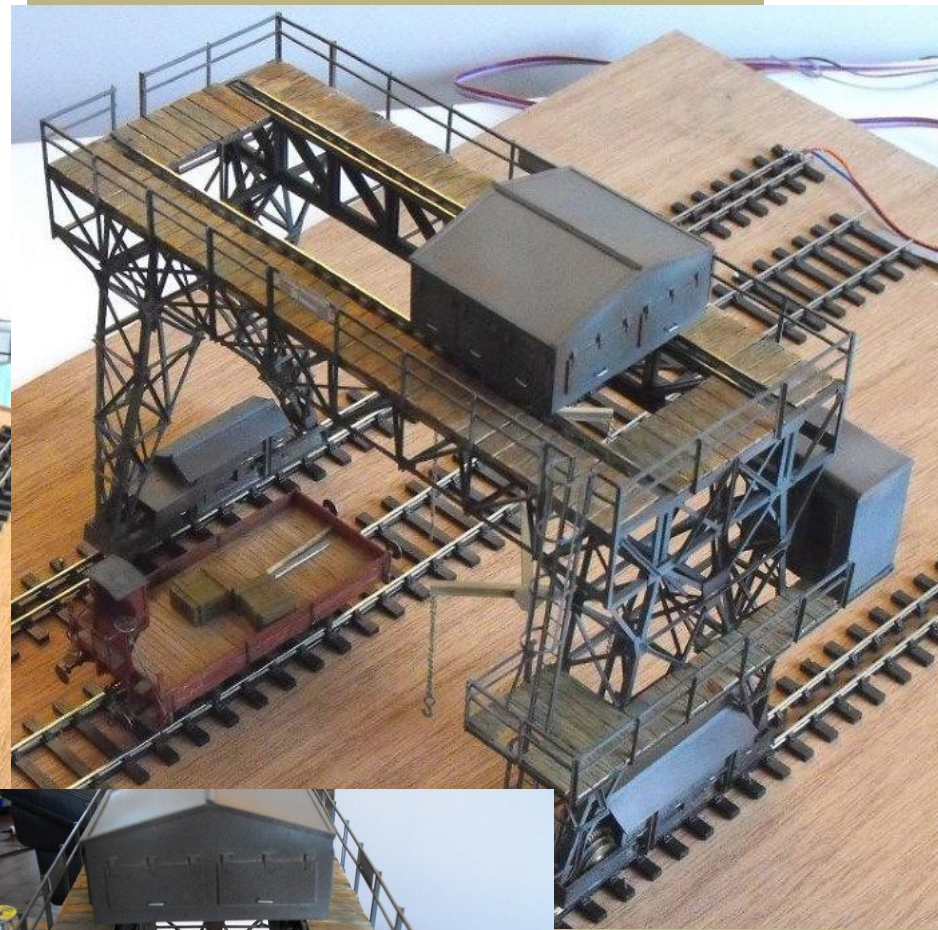

Projets ADZ



Fig 1. Profil.

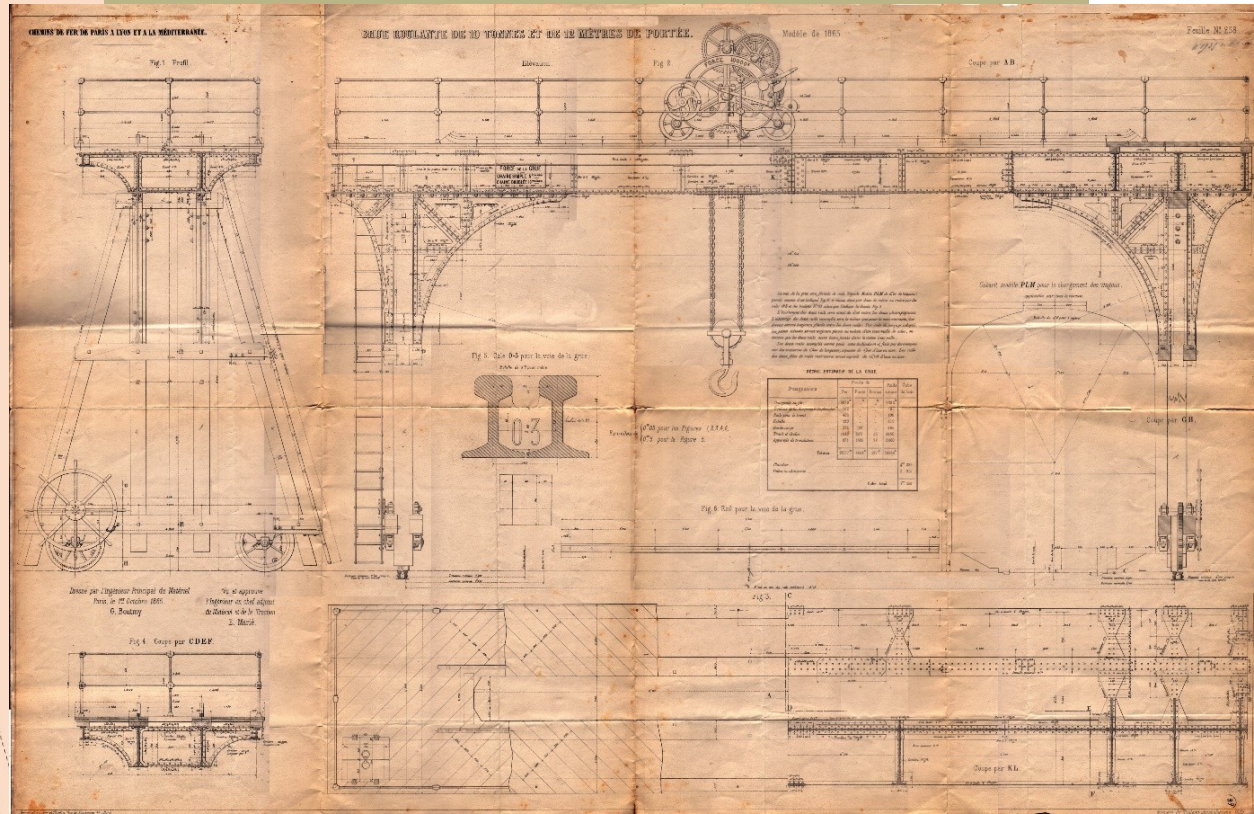
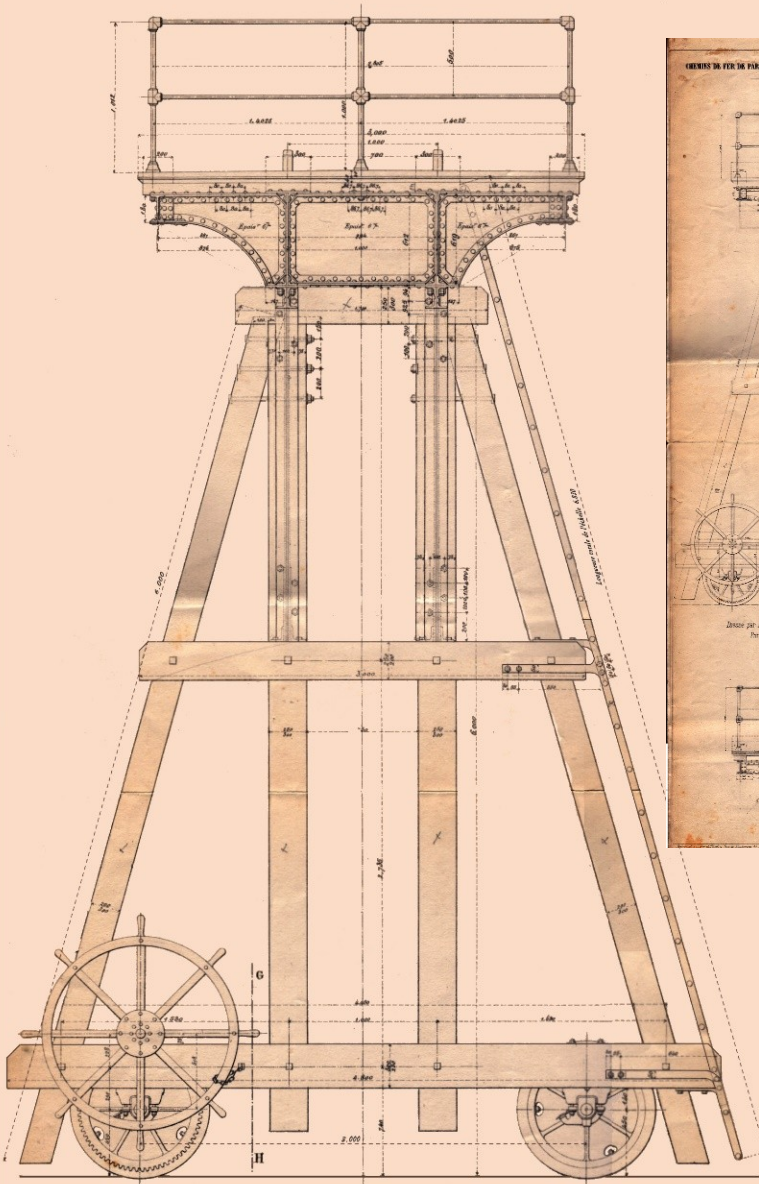

Dressé par l'Ingénieur Principal du Matériel
Paris, le 1^{er} Octobre 1865.
G. Boutmy

Vu et approuvé
l'Ingénieur en chef adjoint
du Matériel et de la Traction.
E. Marié.



Actualités



VIA MOLINO EISSART 35
I-10060 ANGROGNA(TO)
EMAL:CMFITALY@GMAIL.COM



Wagon A Tarer Les Bascules **Prix 360 Euro** SNCF
Wagon Poids3 essieux **Couplage 720 Euro** ep.III

Train de Balanciers:passait une fois par an verifier les bascules
comprenait outre la Loco le Wagon Poids Etalon(dispo sur
commande)et un Wagon TP Hebergement/atelier
Nouveau! En Reservation



Prix 380 Euro

Locorevue 819 octobre 2015

Des couverts TP ont été adaptés au parc de service,
témoin, celui-ci servant d'atelier pour la réparation
des engins de pesage (SNCF IKyf 999157).

Pk 321

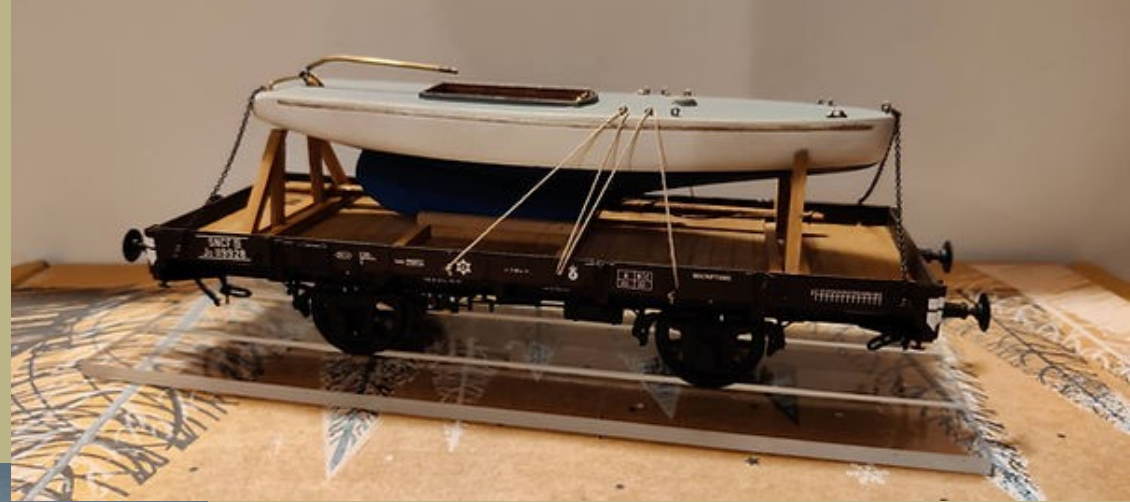

date limite de réservation le 15 janvier 2024, il ne sera produit que ce qui sera réservé, livraison prévue entre la réunion des constructeurs et le 15/06

Avant la cessation de mes activités en juin 2024, il me tenait à cœur de vous présenter un dernier modèle que j'ai beaucoup vu sur les lignes autour de Clermont-fd et en manœuvre avec des marchandises

Je vous propose un kit de pédalo : **BB 71000**

Pour vous faciliter le montage, il vous sera livré avec les bogies entièrement montés avec les roues calées et leurs bielles en place à l'intérieur desquels se trouvera le réducteur comme en réalité il sera motorisé par un moteur central de 3W qui entrainera les bogies par cardans



685€

Réservation BB 71000

Mr :

Adresse :

Code postal :

Ville :

Montant 250 €

DJFR 9 Bd Marx Dormoy 63117 CHAURIAT

daniel.fayet@djfr.fr

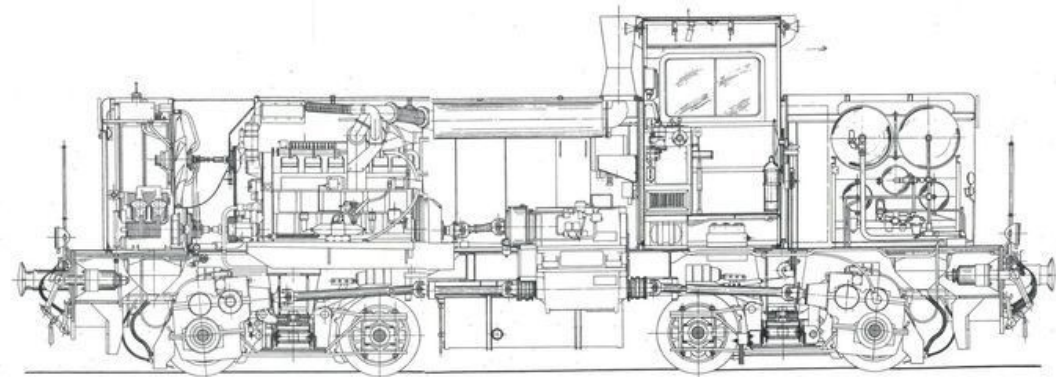

NOUVEAUTE EN RESERVATION



KIT BB 71000



Les BB 71000



Au début de sa carrière au dépôt de Clermont-Ferrand, la 71007 en ligne, entre Clermont et Montbrison.

Des locomotives bien discrètes

DANS les années 1958 à 1961, les Ateliers CFD de Montmirail construisaient une nouvelle génération de locomotives diesel qui avait notamment pour caractéristique d'être équipée de la transmission hydromécanique Asyncho (brevetée CFD) à sept ou huit vitesses. Ces matériels furent présentés officiellement le 8 juin 1961, en gare de Coulommiers, par M. Zens, directeur général de la société, aux représentants de la SNCF et de réseaux étrangers. Cinq exemplaires allaient être pris en location par la société nationale et affectés au réseau du Sud-Est. Dans le lot se trouvait le Y 9006 numéroté ensuite 040 DI 1, puis BB 60001, et qui n'était autre que le prototype de la future série BB 71000.

À l'issue de quatre années d'utilisation satisfaisante du prototype, la SNCF allait passer commande, en 1964, d'une série de trente unités à la société Fives-Lille-Cail (usine de Fives).

Des engins originaux

De type monocabine, ces locomotives s'apparentent, quant à l'aspect extérieur, aux BB 63000 avec lesquelles elles partagent la livrée verte relevée de jaune, appliqué au tablier, aux traverses de tamponnement et aux arêtes des deux capots.

Classées dans la catégorie des locomotives mixtes et de manœuvres, les BB 71000 ont été vouées à des tâches obscures, principalement au service des marchandises sur lignes secondaires. De plus, limitée à trente exemplaires, la série n'a pu faire l'objet d'une grande diffusion et s'est cantonnée aux seuls réseaux du Sud-Ouest et du Sud-Est. Aussi ces engins sont-ils peu connus, malgré des caractéristiques originales et des prestations qui sont loin d'être négligeables. L'amortissement de cette série étant maintenant bien engagé, il nous a paru intéressant de lui accorder quelque attention avant sa disparition définitive qui, selon les prévisions actuelles, devrait intervenir en 1988.



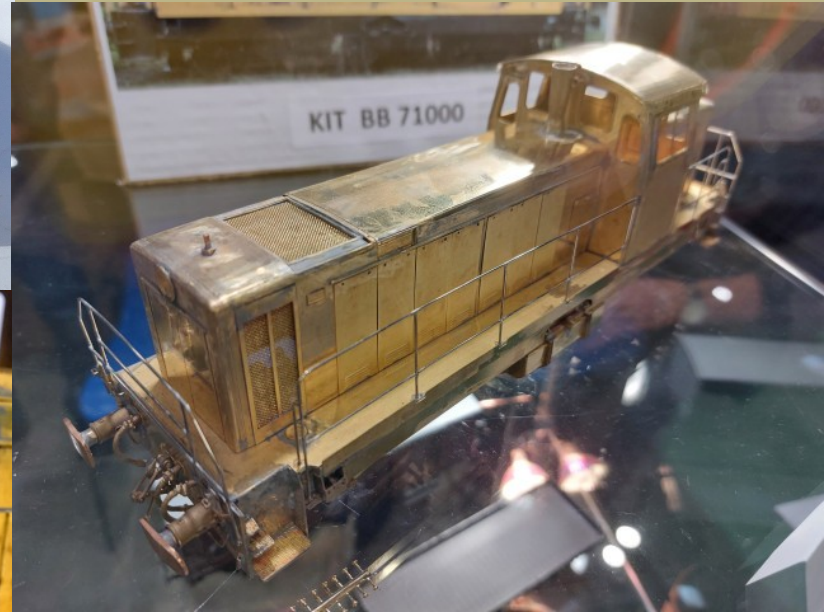

LOCOPRESTIGE

TARIFS

ECHELLE 1,43

Locomotive Dubousquet.	
031+130 SNCF.....	7 000 Euro.
031+130 ceinture.....	7 000 Euro.

Wagon couvert type ETAT II.....	800 Euro.
Wagon couvert PLM.....	800 Euro.
Wagon couvert SNCF.....	800 Euro.
Wagon couvert EST noir inscription jaune.....	800 Euro.
Wagon couvert transport de petit bétail SNCF.....	800 Euro.

A L'ETUDE.

Locotracteur BDR CEINTURE 12.....	950 Euro.
Locotracteur BDR PLM SA.60.1.....	950 Euro.
Locotracteur BDR LZZ SNCF BD 10101.....	950 Euro.

ECHELLE 1,32

Wagon couvert type ETAT II.....	1 000 Euro.
Wagon couvert PLM.....	1 000 Euro.
Wagon couvert SNCF.....	1 000 Euro.
Wagon couvert EST noir inscription jaune.....	1 000 Euro.
Wagon couvert transport de petit bétail SNCF.....	1 000 Euro.

A L'ETUDE.

Locotracteur BDR CEINTURE 12.....	1 300 Euro.
Locotracteur BDR PLM SA.60.1.....	1 300 Euro.
Locotracteur BDR LZZ SNCF BD 10101.....	1 300 Euro.

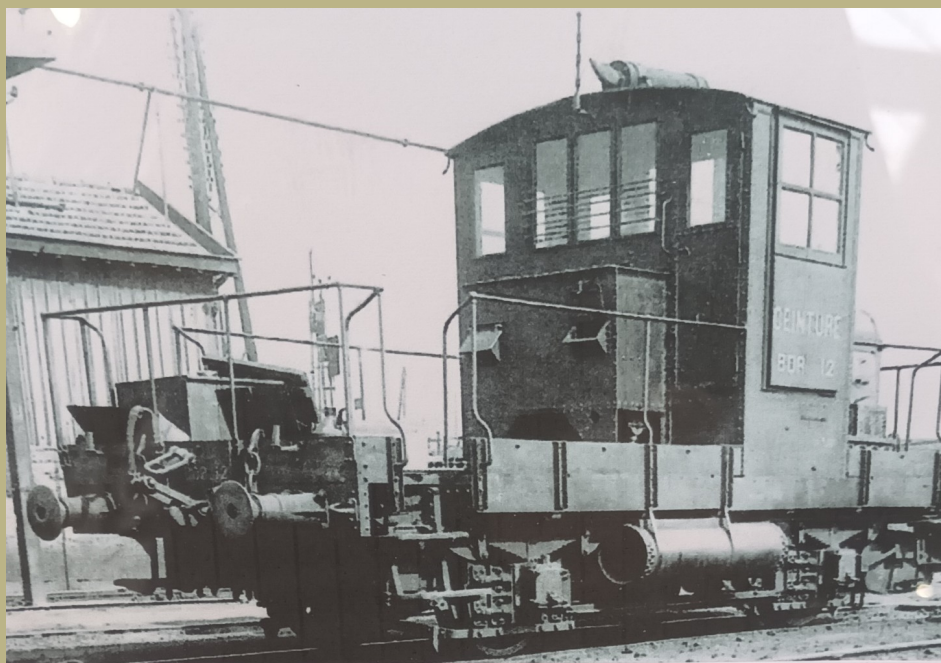

**ECHELLE 1,43 ET 1,32.
Locotracteur BDR CEINTURE PLM SNCF**



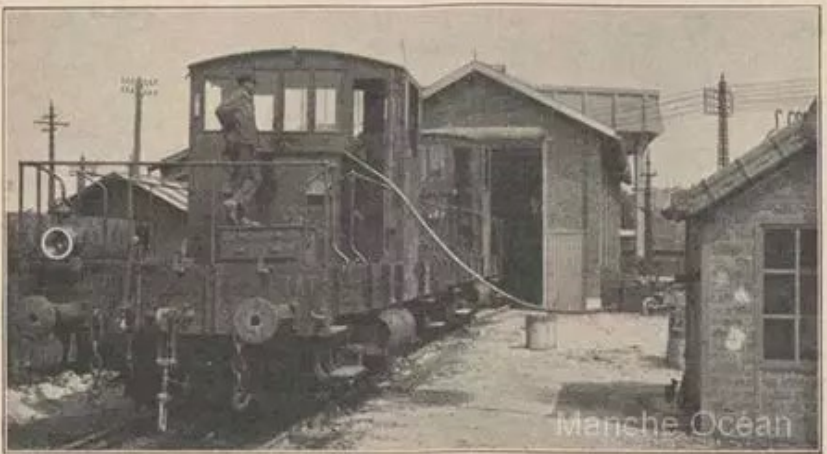

PORTALKRAN FRIES WESPE 1/48 -48.32€

Reference WES 48129

https://www.wespemodels.com/fries_crane_wes_48129



**WESPE
MODELS**
TEL./FAX: 0040.344.102.808
TEL.: 0040.722.282.285
www.wespemodels.ro
STR. N. BALCESCU 23
100550 PLOIESTI
ROMANIA

1:48

CODE: WES 48129

**FRIES
CRANE**

RESIN KIT - NOT SUITABLE UNDER 14 YEARS OLD



Modèles	Souscription	Réservation	Versions disponibles / commentaire
Autorail EAD	Terminée	Terminée	Disponibilité très limitée 3 ex.
DU65 et DU49	Terminée	Ouverte	Disponibilité limitée
Wagonnet 10t	Terminée	Ouverte	
Wagon trémie Eds/Fcs/Tds	Terminée	Ouverte	Toutes
Wagon G4-2 - ech. 1/32°	Terminée	Terminée	Disponibilité très limitée 4 ex.
BB 12000-13000-3600CFL	Ouverte jusqu'en 12/22	Ouverte	Toutes
Remms10 et Res90/91	Ouverte jusqu'en 02/23	Ouverte	Toutes
AIAA1A68000-68500	Ouverte	Ouverte	Toutes
Fourgon Nord	Terminée	Ouverte	4 exemplaires disponibles
Voitures UIC - ech. 1/32°	Lancement 12/22	Lancement 12/22	Contacteur par mail pour information

L'intégralité des fiches sont disponibles en ligne, vous pouvez y accéder en cliquant sur les liens ci-dessus.

Le calendrier des prochaines facturations prévues :

EAD	Solde Novembre 2022	
Draisines DU65-DU49	Solde 4 ^e trimestre 2022	
BB12000-13000-CFL3600	2 ^e versement Novembre 2022	3 ^e versement Mars 2023
Wagons G4.2 ech1/32°	Janvier 2023	



train modèle SAS



train modèle ...

BB 9411 vert origine toit bas
(Réserve)

1,450.00€ (TTC)



train modèle ...

BB 9415 livrée Vitry toit bas
(Réserve)

1,450.00€ (TTC)



train modèle ...

BB 9424 vert origine toit bas
(Réserve)

1,450.00€ (TTC)



train modèle ...

train modèle SAS



train modèle ...

BB 9461 origine toit haut (Réserve)

1,450.00€ (TTC)



train modèle ...

BB 9463 livrée Béziers toit haut
(Réserve)

1,450.00€ (TTC)



train modèle ...

train modèle ...

BB 9488 vert origine toit haut
(Réserve)

1,450.00€ (TTC)



train modèle ...

BB 9498 Arzens toit haut (Réserve)

1,450.00€ (TTC)



train modèle ...

BB 30001 vert origine toit haut
(Réserve)

1,450.00€ (TTC)



train modèle ...

BB 9404 origine toit bas (Réserve)

1,450.00€ (TTC)

FICHE DE RÉSERVATION BB 9400/30001

Nom : P rénom : A ge (facultatif) :
Adresse : V ille :
Code postal : T éléphone : A dresse mail :@.....

réserve un (des) modèle (s) de BB 9400/30001 au 1/43,5 au prix de 3350 euros pièce suivant la (les) version (s) ci-dessus et verse un acompte de 1500 euros par modèle, soit 1500 € x = € par chèque virement sur le compte BNP ci-après :

IBAN : FR 76 3000 4000 7100 0101 5732 143 BIC : BNPAFRPPXXX
Règlement du solde par appel de fonds avant livraison. Frais de port en sus.

2 - LOCOMOTIVE DIESEL CC 65500 (ex 060 DA)

Après avoir écouté les conseils éclairés de nombreux modélistes, et après mure réflexion, TRAIN MODÈLE a décidé de produire une locomotive Diesel connue mais non encore produite (hors quelques kits proposés il y a bien longtemps et dont la plupart dorment dans des tiroirs). Il s'agit des fameux "Babazou" ou encore "Dakota", identifiés à l'origine en époque III sous l'appellation 060 DA, laquelle a muté en 1962 pour devenir CC 64000. Mais la construction massive de locomotives Diesel BB 63000-63500 dédiées à la manœuvre et l'acheminement local/régional de wagons de marchandises a contrarié cette numérotation (la sous-série BB 63500 a dépassé les 500 exemplaires). Les CC 64000 ont alors été renumérotées en CC 65500, d'autres séries utilisant déjà les numéros 65000, 66000 et suivants



CC 65500 ex 060 DA soit validée, le nombre actuel d'intentions de commandes étant largement insuffisant. Je rappelle que pour ce projet - dont la décision de mise en fabrication sera prise le 1 er janvier prochain en fonction du nombre d'engagements -, une nouvelle politique de règlement a été mise en œuvre. Si le paiement habituel sous forme de trois appels de fonds après réservation est maintenu, il sera en effet possible de financer le montant de l'acquisition au prix de souscription de 3100 euros (hors acompte de réservation de 550 euros - 150 euros d'engagement + complément de 400 euros si le projet est validé) en 15 mensualités de 170 euros.

NOUVEAUTÉS 2024-2025

1 - WAGON CÉRÉALIER A BOGIES

Comme vous pourrez le voir dès à présent sur le site, le prochain modèle de wagon, dont l'étude est déjà engagée, sera le wagon céréalier à faces planes et bogies FAUVET-GIREL de 94 m³. Ce wagon sera décliné en de multiples décorations couvrant les époques IV à actuelle. Ceci permettra des compositions variées conformes à la réalité.



SUITE DU PROGRAMME TRAIN MODÈLE un projet de wagon couvert EVS à deux essieux, déjà décliné en HO par LS Models, qui se présente avec deux toits différents, l'un plat et l'autre bombé, en diverses décorations. La concrétisation de ce projet sera assujettie, comme pour le 65500, à une demande suffisante de la part des modélistes intéressés

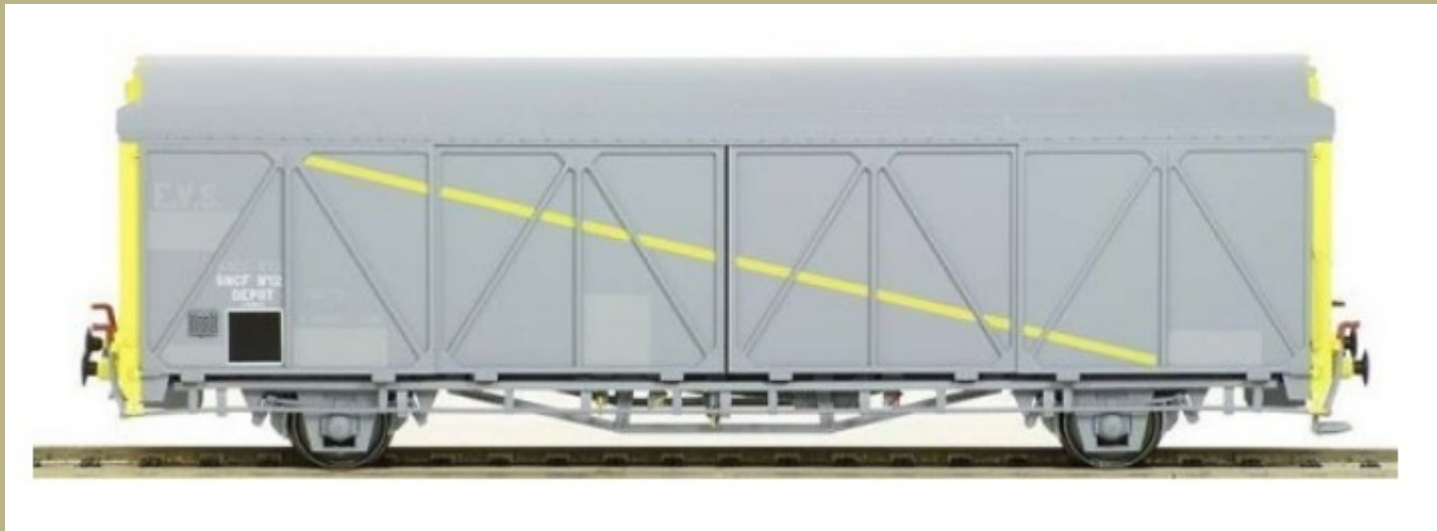

Beaucoup de questions m'ont été posées sur la mise en chantier du programme des voitures CORAIL, Vtu, Vu, fourgon MC 76, etc Je compte en faire l'annonce après le résultat des engagements de la CC 65500 et donc de la concrétisation de ce projet ou de son abandon. En premier lieu paraîtront les Vtu et le fourgon MC76, et dans un deuxième temps les Vu avec toutes les déclinaisons de décoration qui les ont caractérisées. La fiche correspondante est en préparation et sera disponible en début d'année 2024.





Abris de quai PLM - 0 1/43
69.90 €



Accessoires de chargement - 0 1/43
25.90 €



Caisses et diable - 0 1/43
26.90 €

<https://www.boismodelisme.com/store/nouveautes/nouveautes-o>

Atelier demi-pignons 0 - 1/43
149.90 €



Thierry PAUNER

Nous avons l'intention de faire
Un achat groupé de type MIDI

Achat possible pour les seuls membre
des amis du zéro à jour de cotisation.

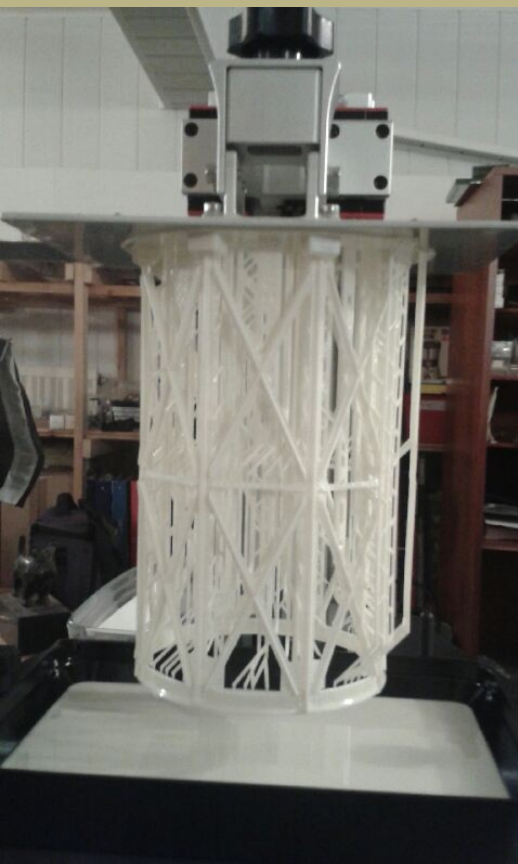

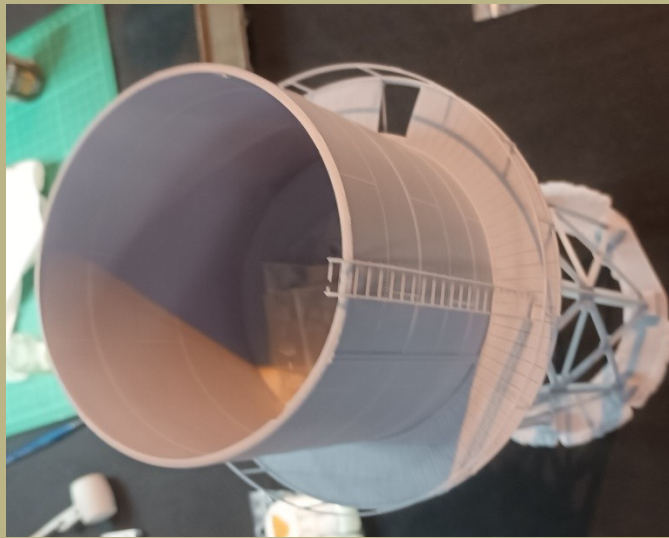

Thierry PAUNER



Les heurtoirs Midi de Thierry Pauner





ZIMO Elektronik GmbH

Venue de Mr Alexandre MAYER
Représentant la marque ZIMO à Nîmes
en 2024

Das Fahrpult MX33 - die Serienauslieferung hat begonnen

Das Fahrpult im FAHRbetrieb

Oberer Balken:
Betriebszustand, RailCom-Anzeige, Spannung & Strom, Visualisierung Daten, Akku-Zustand, Uhr

Fahrzeug-Bild

Name und Adresse:
per Touch → Auswahl an Darstellungen (Bild oder Schrift größer,...)

Tacho:
echte Geschwindigkeit (magenta Nadel) durch RailCom-Rückmeldung oder berechnet aus Fahrstufe (blaue Nadel) für Fremd-Decoder. Touch Tachoscheibe → numerischer Tacho und großes Fahrzeug-Bild

Funktionen-Tableau:
Anordnung wie „echte“ Zifferntasten (1 ... 0)

Menu- und Softkeys
aktuelle Bedeutung laut Anzeige im Display

Fahrbalken
am Display:
aktuelle Fahrstufe, Zugbeeinflussung

Ziffern- / Funktionstasten

X → Scroll-Hilfstaste
Scroll → u.a. Feinregelung, Lok-Auswahl aus RUF (Favoriten), u.v.a.
Der „kleine“ Tastenblock:
F → neues Fahrzeug oder neue GUI-Daten aktivieren, u.a.
U → Übernahme von Fahrzeugen aus anderem Gerät, u.a.
TP → Umschalten zwischen Traktionsloks, u.a.
W → Wechsel in WEI (Weichen und Signale)
C → Löschen von Zeichen, Adressen aus RUF, u.a.
I → Shift-Taste, diverses
Der Fahrsteuerungs-Block:
Fahrstufenregler
0... 126 Stufen (od. weniger, je nach Decoder)
S → Sammelstopp
Row → Ost-West-Richtung
H → Emergency-Einzelstopp
RVR → Vor-Rück-Richtung
MN → Manuell für HLU, ABC
RG → Rangierfahrt

Mehr Details siehe: [Fahrpult - MX33](#)



L'unité de base MX10 (centre de contrôle)



Bureau du conducteur MX33 Rocco

DÉCODEUR DE LOCOMOTIVE

pour
Chemins de fer à grande échelle
(Pistes 0, 1, G, 2, ...)



TYPES DE FAMILLE
DE DÉCODEURS (n. connexion, équipement)

MX696 (photo ci-dessus MX696V)
MX696V, ... S (SOUND) MX696N (sans son)

MX696K (Image ci-dessus MX696KV)
MX696KV, ... S (SOUND) Combinaisons sélectionnées
carte de locomotive - décodeur, avec bornes à vis similaires à MX695KV, ... KS

MX697 (photo ci-dessus MX697V)
MX697V, ... S (SON)
Pour [= Américain = Interfaces = (Bachmann, Aristo, US Trains)

MX699KV (image), **MX699KS**
Version avec borniers à vis (SOUND)
successeur du MX695KV, MX695KS

MX699LV (image), **MX699LS**
Broches 6 mm: -LV, -LS 12 mm: LLV, -LLS (SON)
successeur du MX695LV, MX695LS

MX699LM (image) (SON)



VOYAGE CITEV VH ANDUZE



**Projet d'un voyage sur le VH de la CITEV
entre saint du Gard et Anduze et restauration à la
gare de Thoiras Lasalle.**

SAMEDI 20 AVRIL.

Places limités.

**Communication via la messagerie ADZ avec les
infos des dates, tarifs .**



VOYAGE CITEV VH ANDUZE

CARREFOUR DU RAIL en partenariat avec la CITEV.

Voyage en autorail historique VH Renault.

L'association Carrefour du Rail organise un voyage de découverte en autorail Renault VH en partenariat avec la CITEV entre St Jean du Gard et Anduze et retour le SAMEDI 20 AVRIL 2024.

Ce voyage est prévu sur la journée avec repas de midi pris au restaurant de la gare de Thoiras. Le départ se fera du dépôt de St Jean du Gard à 10 h 30 et des arrêts photos sont prévus en cours de trajet. Une tenue de sécurité (gilet de visibilité jaune ou orange) et de bonnes chaussures seront obligatoires pour pouvoir descendre de l'autorail. Il sera impératif de respecter les consignes du chef de train. La visite du dépôt et ateliers de la CITEV sera possible au retour en fin d'après-midi.

Le prix de cette sortie est fixé à 35 €/personne, quel que soit son âge, (voyage et repas au restaurant), par chèque payable en intégralité à la réservation. Le chèque sera encaissé la semaine précédent le voyage. Il ne sera pas remboursable mais pourra être transféré à une autre personne à condition d'en avertir l'organisateur minimum 48 h avant le départ.

Le menu du jour comprend un petit apéritif maison, une entrée, un plat principal (gardiane) et ses légumes, dessert, café, un quart de vin. Autres boissons, en sus.

Le nombre de places étant limité à 50 dans l'autorail, le nombre de billets l'est aussi ! L'inscription se fera par retour du bulletin d'inscription accompagné du montant correspondant par courrier postal suivi à l'adresse du président de Carrefour du Rail, un retour mail vous en communiquera le N°. Vu le nombre, la base d'attribution des places se fera sous le principe du « premier arrivé, premier servi ». Les bulletins non retenus seront retournés à leur expéditeur. Merci de votre compréhension.

Bien cordialement, meilleurs sentiments ferroviathes,

Contact pour réservation

Hugues Antonin,
président de Carrefour du Rail.
777 chemin de Massanes
30350 CASSAGNOLES.
07 87 49 97 13.

DIMANCHE 28 AVRIL 2024

De 9h00/12h30 à 14h00/17h00

**49ème BOURSE
FERROVIAIRE**

BOURSE D'ÉCHANGE D'OBJETS, MODÈLES RÉDUITS ANCIENS & MODERNES, LIVRES,
DOCUMENTS & AUTRES

Organisée par : l'Amicale des Anciens & Amis de la traction Vapeur de la SNCF

A.A.A.T.V. - S.N.C.F.

Au MUSÉE DU CHEMIN DE FER. NÎMES
97 rue Pierre SÉMARD 30000 NÎMES



Guildex Exhibition 2024



Samedi 7 SEPTEMBRE

Jauge O Guild Guildex 2024

Bingley Hall, Stafford County Showground, Weston Road, Stafford. ST18 0BD

Guildex 2024 au Stafford County Showground.

Billets d'une journée à l'avance : 15 £ pour les membres GoG. 20 £ pour les non-membres. 2 £ supplémentaires si acheté à la porte.

Billets de deux jours à l'avance : 20 £ pour les membres GoG. 25 £ pour les non-membres. 2 £ supplémentaires si acheté à la porte.

Plus d'informations ...

Dimanche 8 SEPTEMBRE

Jauge O Guild Guildex 2024

Bingley Hall, Stafford County Showground, Weston Road, Stafford. ST18 0BD

Guildex 2024 au Stafford County Showground.

Billets d'une journée à l'avance : 15 £ pour les membres GoG. 20 £ pour les non-membres. 2 £ supplémentaires si acheté à la porte.

Billets de deux jours à l'avance : 20 £ pour les membres GoG. 25 £ pour les non-membres. 2 £ supplémentaires si acheté à la porte.

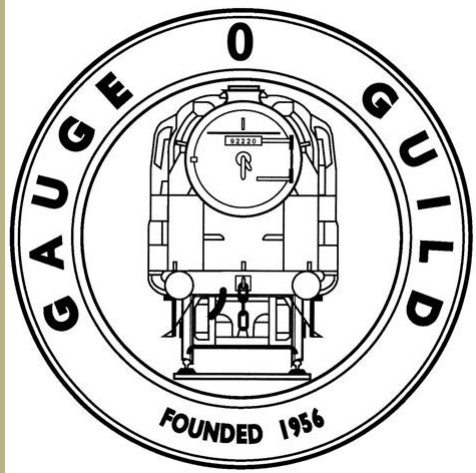

Guildex Exhibition 2024

Qui souhaite y aller ?

Comment voyager (Train /avion)

Réservation Hôtel

Voiture location

Qui fait quoi ?



Guildex Exhibition 2024



GEOATLAS.COM © 2005 © Graphi-ogre



Présentation de votre matériel