

Réunion

« des Amis du Zéro »

samedi 2 décembre 2023
de 10 à 16 heures
au VATEL à Nîmes.

Nouveau venus

RAVASINI Fabio

VERNAY Jacques

Nouveau visuel des amis du zéro



A l'ordre du jour



Café croissants à 10h00

Nouveaux venus

Nouveau logo ADZ

Prochaines réunions

Finances Bernard MOLLARD

Cotisations 2024

Pressbook ADZ

Cercle Du Zéro

Rencontre 2024 des amateurs et/ou constructeurs

Modules ADZ

Achats en commun

Actualités produits & Expositions

Carrefour du rail

Déplacements 241 P

Questions diverses

Idées voyages

Présentation de votre matériel

Repas 12h00

Fin de réunion 16h00

**LA PHOTOGRAPHIE DE
DARIUS KINSEY**

Vidéo Claude GRAINCE

Stockage matériel constructeurs



Dates de nos réunions saison 2023/2024

Réunion ADZ samedi 3 février 2024

**Réunion de travail préparation
amateurs & constructeurs en avril**

Réunion ADZ samedi 15 juin 2024

**Réunion des amateurs & constructeurs
vendredi soir 3 mai et samedi 4 mai 2024**



Finances

POINT FINANCES AMIS DU ZÉRO NÎMES AU 02.12.2023



Solde Banque : 6 466.18 €

Dont avances pour Vatel réunion Amateurs Constructeurs : 70.00 €

Dont avances pour Vatel repas vendredi soir Amateurs Constructeurs : 25.00 €

Dont avances pour Vatel réunions trimestrielles : 617.50 €

Dont avances pour 10 Class 66 Dapol Chrezo : 1 100.00 (E. Godezenne 100.00 € de trop)

Dont avances pour décodeurs : 30.00 € (J. Campolo trop payé)

Dont avances pour boîtes : 5 049.92 €

A notre crédit les chèques de réservations des 10 Class 66 Dapol encaissés par Chrezo de 900.00 € + 100.00 € = 1 000.00 €

A notre crédit 6 chèques à encaisser (repas, cotisations, boîtes S.Poujol, T.Magrou, C.Bolte, J.Vernay, A.Messonnier)) = 453.50 €

A notre débit 2 chèques à décaisser (A. Goletto pour modules) = 108.42 €

Solde Banque en faveur de l'Association : $6466.18 - 70.00 - 25.00 - 617.50 - 1100.00 - 30.00 + 1000.00 + 453.50 - 108.42 - 5049.92 = 918.84$ €

Solde espèces : 874.00 €

Notre trésorerie dispose donc de $918.84 + 874.00 = 1792.84$ €

A noter aussi que nous avons encaissé 36 cotisations 2023 + 3 cotisations 2024 et que la collecte est toujours ouverte sans obligation ni contrepartie.

Bilan provisoire des boîtes : Achats TTC 5640.00 € (85 PM + 65 MM + 55 GM) Ventes fermes TTC 5912.92 € (78 PM + 57 MM + 51 GM)

Marge 452.92 € et un peu plus si nous vendons les boîtes en rab

PS : La feuille de calcul Excel des comptes de l'Association est à la disposition de tous.

POINT FINANCES AMIS DU ZÉRO NÎMES AU 02.12.2023



Cotisation 2024 Amis du Zéro



Pressbooks Les Amis Du Zéro



Cercle du Zéro

La cotisation 2024 du Cercle du Zéro

Peut être renouvelée à partir du 1er octobre 2023.
Date limite de règlement 31 mars 2024.

Montant 35,00 euros.

Merci de privilégier un règlement par virement :

BNP Paribas

IBAN : FR76 3000 4013 9200 0100 5624 346

BICS : BNPAFRPPXXX

Pour les adhérents étrangers un règlement via Paypal est possible.
N'oubliez pas de rappeler votre numéro d'adhérent.
Cordialement.

André Penneteau, Trésorier du Cercle du Zéro.

QUAi zéro 2024

Cercle du Zéro

Les 20 et 21 avril au Vaudreuil (27100)



Encore de la place disponible Exposants amateurs

Possibilité d'indemnisation des frais de déplacements et de prise en charge des repas et de l'hébergement.

Actuellement 11 exposants potentiels sont déjà inscrits, pour une surface d'environ 200 m². **Ne tardez-pas.**

Exposants professionnels et artisans

EMPLACEMENT GRATUIT

Le Cercle vous offre l'emplacement à concurrence de 12 m² (se renseigner pour les conditions exactes) et les repas du samedi et du dimanche midi.

Tous les exposants qui se sont manifestés recevront sous peu une fiche de pré-inscription.

Ateliers

Présentez votre savoir-faire dans votre domaine de prédilection.

Montage de kits, peinture, électronique, décor. Inscrivez-vous comme exposant et partagez votre expérience avec les visiteurs.



Renseignements : didier.predhomme@free.fr ou 0235446760

QUAi zéro 2024

Cercle du Zéro

Les 20 et 21 avril au Vaudreuil (27100)

Pré-inscription

Remarque
Vous avez manifesté votre intention de participer à QuAi Zéro 2024 et nous vous en remercions. Nous vous recontacterons après le tableau de pré-inscription qui nous permettra de valider votre demande. Un document d'inscription définitif vous sera envoyé ultérieurement afin de définir les conditions d'hébergement, de remboursement de voyage et autres. Le cercle d'organisation

Nom et prénom : Numéro d'affiliation :

Adresse postale complète :

Adresse mail : Téléphone :

Type de présentation :

Nom de la présentation :

Thème :

Réseau isolé Longueur Largeur

Modèle ou dessin Longueur Largeur

Réseau branché Longueur Largeur

Atelier

Autre :

Document à envoyer à Didier Prédhomme, 63 rue Ferdinand de Lesseps, 76200 Le Havre
ou par courrier électronique à didier.predhomme@free.fr. Renseignements 02 35 44 67 60

Pour obtenir la fiche,
cliquer sur le lien



LA BOUTIQUE DU CERCLE



Poteau point kilométrique Nord. 5,50 €.

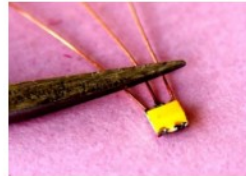

10 LEDS bicolores blanc/rouge. 10,00 €.

Adresse : Stéphane Chevalier,
1146 sente de l'église, 76810
Gruchet-Saint-Siméon
tchoutchou330@orange.fr

Plus de détails sur le site du CDZ

<https://www.cercleduzero2.fr/boutique-en-ligne2/>



Ensemble de pièces bronze
pour matériel remorqué.
13 pièces
41,50 €



10 LEDS miniatures rouges avec résistance. 5,60 €.



10 LEDS miniatures blanc chaud avec résistance.
à partir de 4,50 €.

Pont de diodes 2A 600V. 1,00 €.

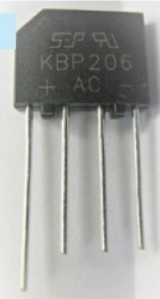

1 m de gaine thermo-rétractable
Ø 1 mm. 0,90 €.

3 ponts de diodes 0,5A 800V. 0,50 €.



Essieux roues à rayons isolées.
Ø 22 fusée Ø 1,2 mm. 7,50 pièce.
Ø 22 fusée Ø 2 mm. 7,50 € pièce.

Essieux roues pleines isolées.
Ø 22 fusée Ø 1,2 mm. 7,50 pièce.
Ø 22 fusée Ø 2 mm. 7,50 € pièce.



Alimentation continue miniature ré-
glable
Donne une tension continue stabili-
sée.
Dimension 1,2 X 1,8 cm environ.
1,30 €

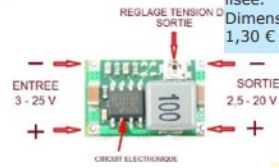

PRIX INDICATIFS

02 35 85 85 93
10 h00 18 h 00



4 roulements à billes, Ø int 2 mm,
Ø ext 5mm, épaisseur 2 mm .
1,70 €.



2 demi-accouplements de frein bronze 5,80 €.



4 tampons à ressort époque 3 et +. 14,80 €.



4 tampons à ressort époque 1 et 2. 14,80 €.



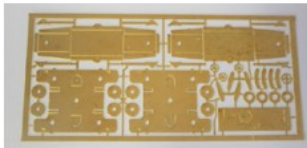

1 palpeur de prise de courant. 2,00 €.

Assise trois points pour 1 wagon. 5,50 €.



2 attelages photo-découpés à compléter avec 2 boucles en fil de laiton. 0,65€.

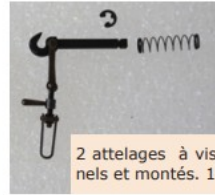

2 attelages à vis fonctionnels et montés. 14,80 €.

4 sabots de frein impression 3D. 4,50 €.



Plaques de détaillage pour un wagon, supports lanterne, grille porte-étiquettes, traverses de tête, attelages, supports d'essieux, rondelles. 7,00 €. Pour un wagon.



Vis, écrous et rondelles. Matière, forme de tête et diamètres divers. À partir de 1,50 € les 20. Voir détails sur le site.

Tarands M 1, M 1,2, M 1,4, M 1,6, M 2. 3 € pièce.



5 forets acier rapide
De Ø 0,5 à 1 mm : de 2,50 € à 2,70 €.

1 foret acier rapide
De Ø 1,1 à 2 mm : 0,70 €



Pince coupante rase diagonale 5,00 €.



36 mini-disques à tronçonner épaisseur 0,7.
Classique ou renforcés seuls 3,60 €,
Avec arbre support 3,75 €.
L'arbre support seul 0,15 €.



3 disques à meuler Ø38 très solides.
Seuls 1,15 €.
Avec arbre support 1,30 €.
L'arbre support seul 0,15 €.

Brossettes décapantes.
Lot essai 4 brosettes (grain 120,180,240 et 300). 1,35 €
Par 5 grain 80 et 300. 1,45 €. Par 5 grain 240 1,35 €.
Grain 180 en rupture.



Épingles à cheveux pour maintien des pièces, brasage, collage.
Simple 2,80 €.
Double 2,50 €.

Plaque céramique pour soudage, 8 cm x 8 cm. 3,00 €.

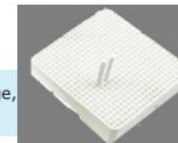

Le service de la Boutique est réservé aux membres du Cercle (pour les membres des Associations affiliées, les commandes doivent être faites par l'Association). Pour connaître les frais de port et la disponibilité, consulter le site du Cercle, ou téléphoner au gestionnaire. Règlement par chèque à l'ordre du Cercle du Zéro ou par virement.

IBAN : FR76 3000 4013 9200 0100 5624 346 BIC BNPAFRPPXXX



RENCONTRE 2024 DES AMATEURS ET/OU CONSTRUCTEURS DU ZÉRO

**Les vendredi 3 mai après-midi et samedi 4 mai à
Nîmes (Gard)**

RENCONTRE 2024 DES AMATEURS ET/OU CONSTRUCTEURS DU ZÉRO

Les vendredi 3 mai après-midi et samedi 4 mai à Nîmes (Gard)

LETTRE 1

RENCONTRE 2024 DES AMATEURS ET/OU CONSTRUCTEURS DU ZÉRO

Les vendredi 3 mai après-midi et samedi 4 mai à Nîmes (Gard)

Participer à une journée d'échanges entre passionnés du Zéro ferroviaire....
C'est l'unique raison d'être de cette rencontre autour de cette belle échelle.

La **RENCONTRE 2024** des "Amateurs et/ou Constructeurs du Zéro" se déroulera le samedi 4 mai dans les locaux de l'Hôtel Vatel de Nîmes de 9 h00 à 17h00. Cette rencontre annuelle est organisée par l'association « Les Amis du Zéro ».

Cette **RENCONTRE** n'est pas un salon mais un regroupement annuel, visant à réunir des amateurs et des artisans, passionnés par le train miniature à l'échelle 1/43,5 – 1/45 – 1/48 ou Zéro. Elle n'est pas ouverte au public. Tous les participants amateurs, collectionneurs, constructeurs et artisans participent aux mêmes conditions. Pour des raisons de sécurité la salle sera sous surveillance vidéo.

La **RENCONTRE** est conçue pour que chacun échange des idées et des souhaits, expose des pièces de sa collection, ses réalisations (constructions ou transformations) et apprécie celles des autres amateurs ou artisans. Sont en général présents les artisans AMJL, DJFR, LOMBARDI, ELETTREN, MAGROU, PESOLILLO, etc... La rencontre est limitée à 90 amateurs et plus de 300 modèles seront exposés. Cette rencontre peut être l'objet de transactions commerciales ou d'échanges de matériels entre les participants. Toutefois cette activité ne doit être qu'une annexe à votre participation. La présentation de vos réalisations ou collections restant prioritaire.

PARTICIPATION

- **S'engager à apporter à minima une pièce ferroviaire à l'échelle Zéro (1/43,5 ou 1/45 ou 1/48),** que ce soit un matériel roulant ou pas, un élément de votre fabrication ou du commerce, en laiton ou plastique, une pièce rare ou pas, récent /ancien... peu importe.
- Si vous en disposez nous vous encourageons à amener un diorama, contactez Michel LOUETTE pour cela.

INSCRIPTION

Pour cela vous devez **vous acquitter de la somme de 60 Euros** pour les frais de location de la salle, les frais de bouche (café/croissants de bienvenue et déjeuner) et contribuer aux frais d'organisation.

Les places sont disponibles dans la limite de 90 personnes et ce jusqu'au 19 avril 2024 clôture des inscriptions. Nous vous encourageons à vous inscrire dès à présent.

A partir du vendredi 19 avril 2024 aucun remboursement ne sera possible si vous ne venez pas (nous engageons les frais au Vatel à cette date), sauf évidemment si vous nous avez informés auparavant.

ORGANISATION

Le vendredi 3 mai (facultatif)

- nous vous sollicitons pour une aide à l'installation de la salle à partir de 17h00 heures. Si vous êtes présents vous pourrez installer votre emplacement (hors modèles ferroviaires).
- Un repas en commun le soir (réservation obligatoire et paiement au préalable cf. fiche de renseignements) au VATEL.



RENCONTRE 2024 DES AMATEURS ET/OU CONSTRUCTEURS DU ZÉRO

Les vendredi 3 mai après-midi et samedi 4 mai à Nîmes (Gard)

Le samedi 4 mai

- Début de la rencontre 9h00 jusqu'à 17h00 (merci si possible de ne pas anticiper l'heure de départ)
- Accueil dès 8h30 à l'Hôtel Vatel - 140 rue Vatel - 30900 Nîmes
- Exposition de vos modèles au sixième étage de l'Hôtel Vatel de Nîmes.
- Merci, à l'aide de la fiche d'inscription jointe, de détailler vos besoins afin de vous accueillir dans les meilleures conditions.
- Vous disposez a priori d'un espace d'une demi-table d'exposition et nous nous adapterons à vos besoins et souhaits si nécessaire.
- Une petite bourse (autogestion) est possible afin de permettre des échanges de matériel et ce sur votre espace. **Celle-ci ne se substitue pas à une présentation de modèles.**
- Un dîner en commun le soir au VATEL (réservation obligatoire et paiement au préalable cf. fiche de renseignements).

HOTELLERIE

Le VATEL nous propose le tarif négocié suivant :

- 120.00 € TTC en Chambre Standard, Petit déjeuner inclus pour 1 personne
- 140.00 € TTC en Chambre Standard, Petit déjeuner inclus pour 2 personnes
- La taxe de séjour est au tarif de 2.20 € par nuit et par personne.

Si vous souhaitez réserver une ou des chambres réservez rapidement et directement auprès du VATEL en vous recommandant de la réunion des Amateurs/Constructeurs sachant que le nombre de chambre est limité. Pensez à informer Michel LOUETTE de votre réservation.

VATEL Nîmes 140 Rue Vatel - 30900 Nîmes 04 66 62 57 57

« Les Amis du Zéro »

Organisation :

Michel LOUETTE 545 rue de l'église 30900 Nîmes

michellouette@orange.fr 06 80 40 10 64

RENCONTRE 2024 DES AMATEURS ET/OU CONSTRUCTEURS DU ZERO

Les vendredi 3 mai
après-midi et samedi 4
mai à Nîmes (Gard)



FICHE D'INSCRIPTION

RENCONTRE 2024 DES AMATEURS ET/OU CONSTRUCTEURS DU ZERO
Les vendredi 3 mai après-midi et samedi 4 mai à Nîmes (Gard)

Cette fiche doit être impérativement retournée, de préférence par Email, à :

Michel LOUETTE 545 rue de l'église 30900 Nîmes - 06 80 40 10 64 - michellouette@orange.fr
Avant le vendredi 19 avril 2024, mais dès à présent si possible.

Les inscriptions seront validées à réception du paiement dans la limite des 90 premiers inscrits.

Si vous venez accompagné, merci de remplir une deuxième fiche

La salle d'exposition sera sous surveillance vidéo.

Mettez une croix dans les cases vous concernant.

Nom : Prénom : Email

Téléphone Adresse :

Participation le vendredi 2 mai au soir

- Présent pour nous aider à installer la salle à 17h30
- Au repas en commun le soir 20h00 au VATEL :

Participation le samedi 3 mai de 9h00 à 17h00

Description du matériel présenté (succinct).

Votre installation

Préférez-vous une table en position : haute (1.20m.) ou basse (0.80m.)

Longueur d'exposition qui vous est nécessaire:

❖ Soit ½ table (0.90m. par 0.40m.):

❖ une table (1.83m. par 0.40m.)

Vous venez avec un module ou diorama sans besoin de table :

Dans ce cas quelles sont vos dimension utiles : Longueur : _____ m. Largeur : _____ m.

Besoins en point électrique

Autre cas :

Participation au dîner le vendredi 2 mai au soir

Repas en commun le samedi soir 20h00 au VATEL



RENCONTRE 2024 DES AMATEURS ET/OU CONSTRUCTEURS DU ZERO

Les vendredi 3 mai
après-midi et samedi 4
mai à Nîmes (Gard)



FICHE D'INSCRIPTION

RENCONTRE 2024 DES AMATEURS ET/OU CONSTRUCTEURS DU ZERO
Les vendredi 3 mai après-midi et samedi 4 mai à Nîmes (Gard)

Païement

À l'ordre : **les Amis du Zéro**

Participation aux rencontres 2023 café du matin / déjeuner inclus : **60€**
Diner le vendredi soir 12 mai : **29,50€**
Diner le samedi soir 13 mai : **29,50€**

- par virement bancaire de préférence

BANQUE POPULAIRE DU SUD			
Titulaire du compte/Account holder		Ce relevé est destiné à être remis, sur leur demande, à vos créanciers ou débiteurs appelés à faire inscrire des opérations à votre compte (virements, paiements de quittances, etc.). Son utilisation vous garantit le bon enregistrement des opérations en cause et vous évite ainsi des réclamations pour erreurs ou retards d'imputation. This statement is intended for your payees and/or payors when setting up Direct debit, Standing orders, Transfers and Payment. Please use this Bank account statement when booking transactions. It will help avoiding execution errors which might result in unnecessary delays.	
ASS LES AMIS DU ZERO			
545 RUE DE L EGLISE 30900 NIMES			
Relevé d'identité bancaire / Bank details statement			
IBAN (International Bank Account Number) FR76 1660 7002 2008 1219 0794 345		BIC (Bank Identification Code) CCBPFRRPPPG	
Code Banque 16607	Code Guichet 00220	N° du compte 08121907943	Clé RIB 45
		Domiciliation/Paying Bank BPS CASTANET	

- Sinon par chèque envoyé à :
Bernard MOLLARD
Trésorier des Amis du Zéro
4 chemin des Cades
30700 SAINT-SIFFRET

Aucun remboursement ne sera possible si vous annulez votre participation après le vendredi 19 avril.

Réserver une chambre à l'Hôtel Vatel

- Si vous souhaitez réserver une chambre à l'Hôtel Vatel - 140 rue Vatel - 30900 Nîmes +33(0)4 66 62 57 57 info@hotelvotel.fr
Préciser que vous venez pour la réunion des Amateurs/Constructeurs et informer Michel LOUETTE de cette réservation.
- Tarif négocié aux tarifs suivants :
 - **120.00 €** TTC en Chambre Standard, Petit déjeuner inclus pour 1 personne
 - **140.00 €** TTC en Chambre Standard, Petit déjeuner inclus pour 2 personnes
 - La taxe de séjour est au tarif de 2.20 € par nuit et par personne.



Protection de notre salle de réunion/exposition



Protection de notre salle de réunion/exposition Pour la réunion Des Amateurs & Constructeurs

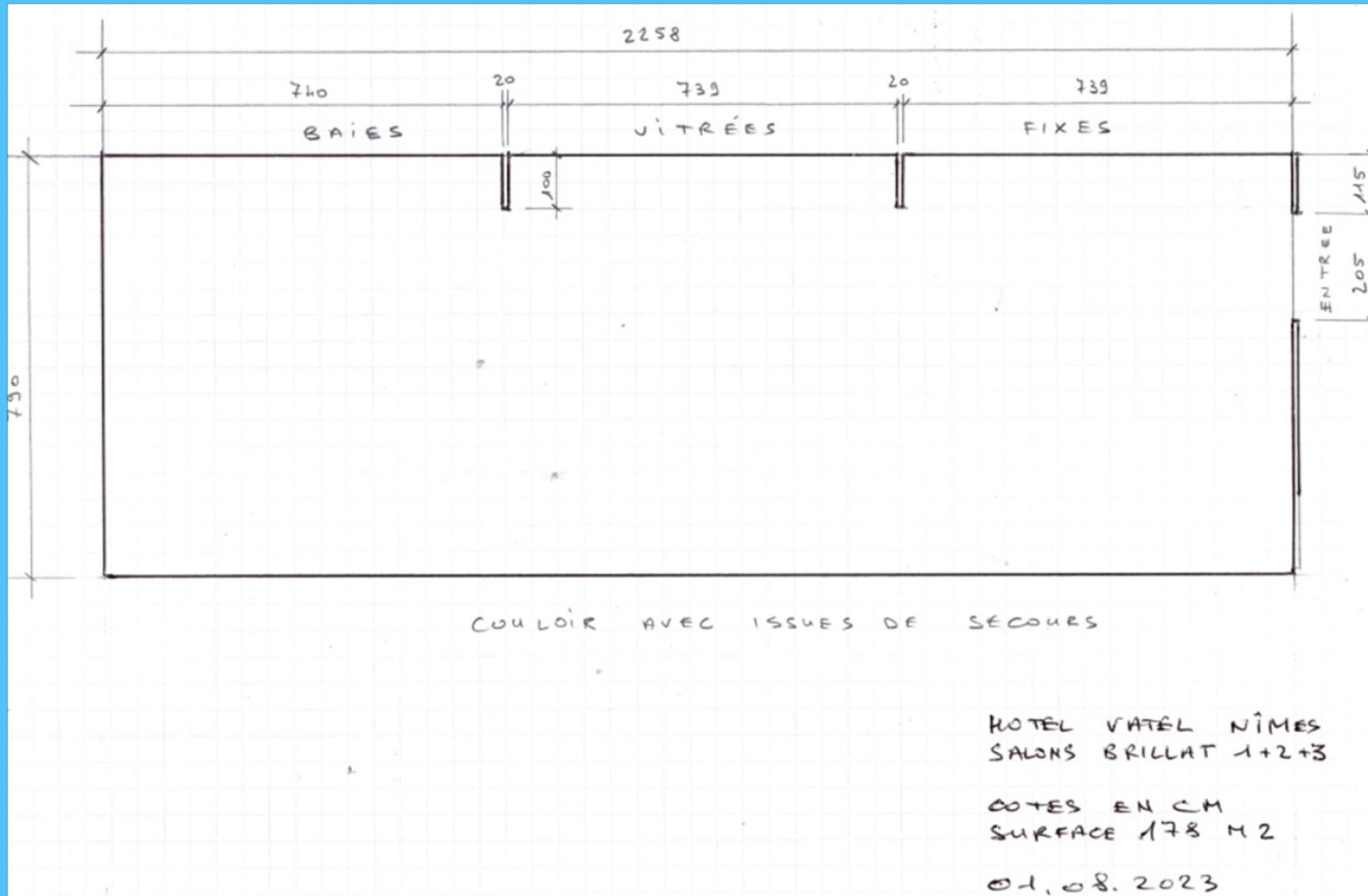



**Lieu de stockage des boîtes qui
restent à vendre ou à retirer**



RENCONTRE **2025** DES AMATEURS ET/OU CONSTRUCTEURS DU ZÉRO

Pour 2025 demande que la rencontre soit sur un jour et demi

- Installation le vendredi matin
- Ouverture le vendredi vers 14h00 /15h00 à 20h00
- Diner
- Le samedi de 8h00 à 17h00
- Ou samedi et dimanche

Proposition

Contactez le VATEL pour les coûts

Faire un sondage en mai

Votre opinion ?



Modules ADZ

Qui veut un module
(on va fabriquer ceux de Rémy et du Carrefour du Rail)



Modules ADZ

Comment rendre réaliste, nos présentations modulaire et nos circulations de trains lors des expositions publics ou privés?

Dans les expositions, l'ensemble des pratiquants du Zéro le savent, le dilemme cruel reste la place accordée à nos présentations modulaires. Nous voyons souvent, par manque de place, des réseaux va et vient avec un coup une circulation en traction et un retour en pousse ou pire souvent une simple loco faisant quelques mètres dans un sens et quelques mètres en marche arrière.

Dans ma première échelle que je pratique depuis 1989 jusqu'à aujourd'hui, je me suis toujours efforcé de rendre mon décor et mes circulations les proches possibles de la réalité (parfois ce n'est pas évident, mais en réfléchissant bien on trouve des solutions).

Dans les expositions, sauf si nous participons à des grands salons plus souvent à l'étranger qu'en France, la place allouée à un réseau bouclé en Zéro ne court pas les rues... Voici donc une solution que je vous présente aujourd'hui et qui peut répondre à ces attentes ou besoins...."

Modules ADZ



Modules ADZ

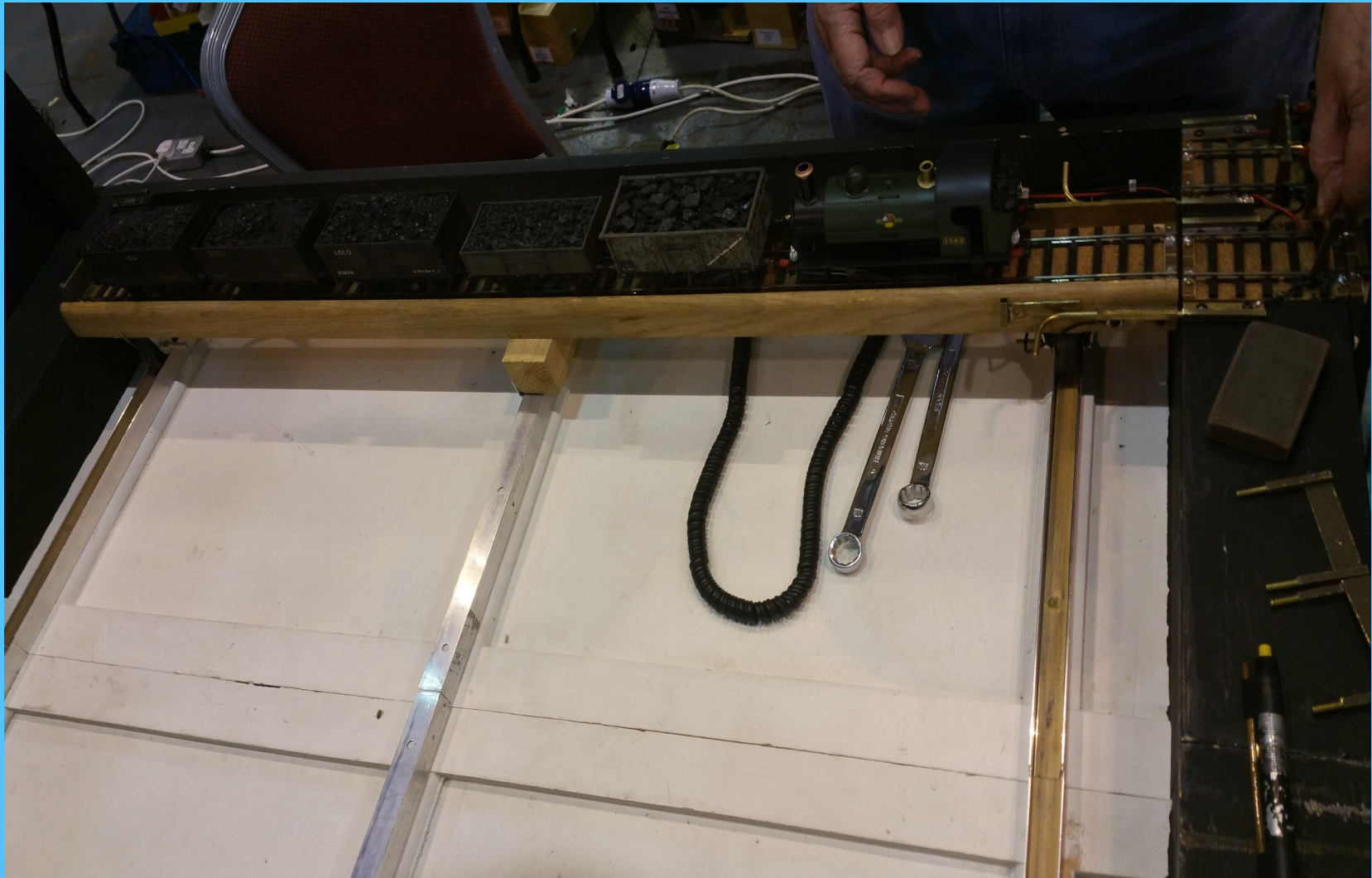

Modules ADZ



Modules ADZ

MODULE AVEC RACK COULISSANT

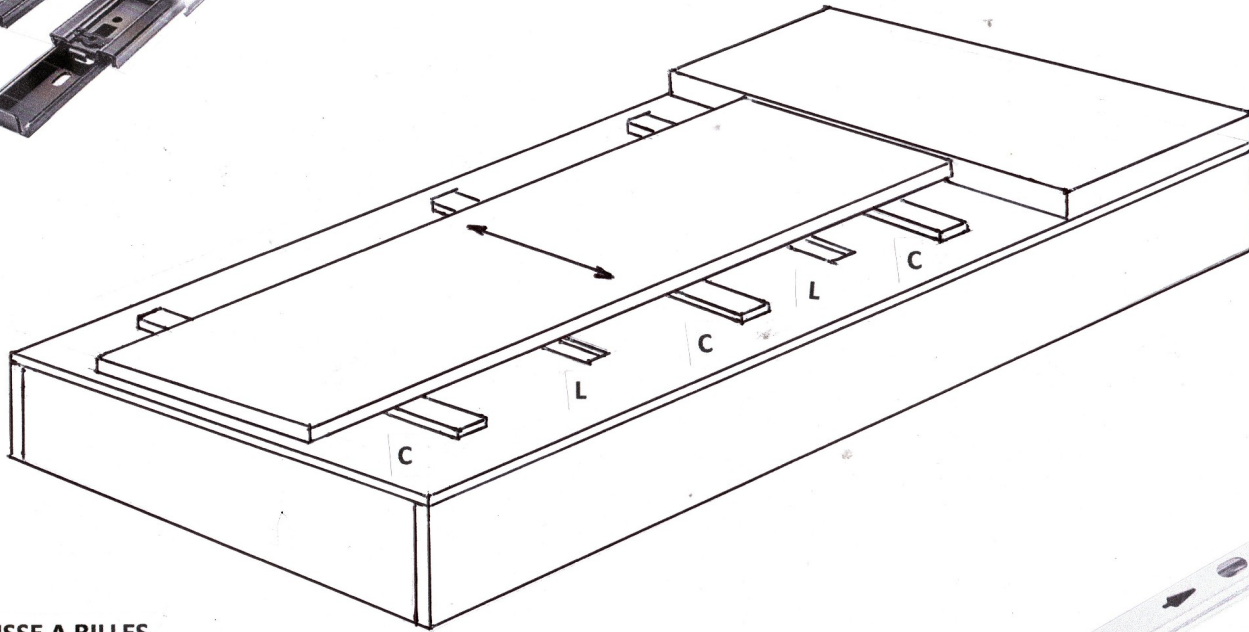
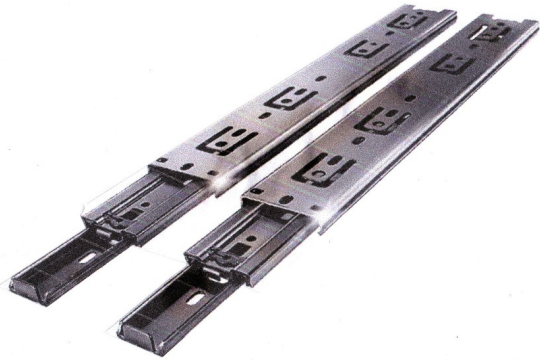

C = COULISSE A BILLES

L= LUMIERES POUR CABLAGES

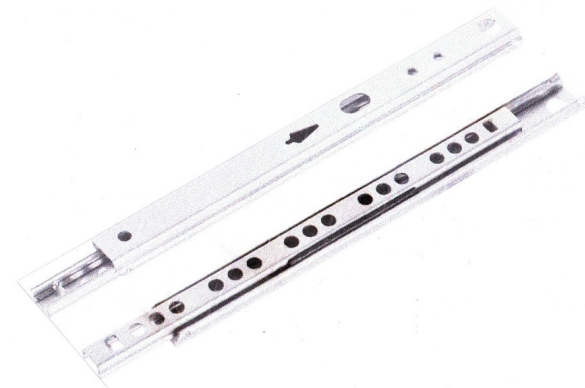

BOITE POUR MODELES



Commande disponible en février



Nous avons commandé :

- 85 courtes
- 65 moyennes
- 55 longues
- 230 mousses de calage

- Nous avons modifié le sens de rangement des boites
- Le couvercle des boites sera de couleur bleu de Prusse avec notre nouveau logo en signature
- Une base en carton est ajoutée



RAL 230 20 20



ACHATS EN COMMUN

Décodeurs ESU Michel DESOEUVRE

Loksound v5 L
et
Loksound v5 XL

LOK  SOUND





Fabrication de roues pour 030 et 040 AMJL

Projets ADZ



Projets ADZ

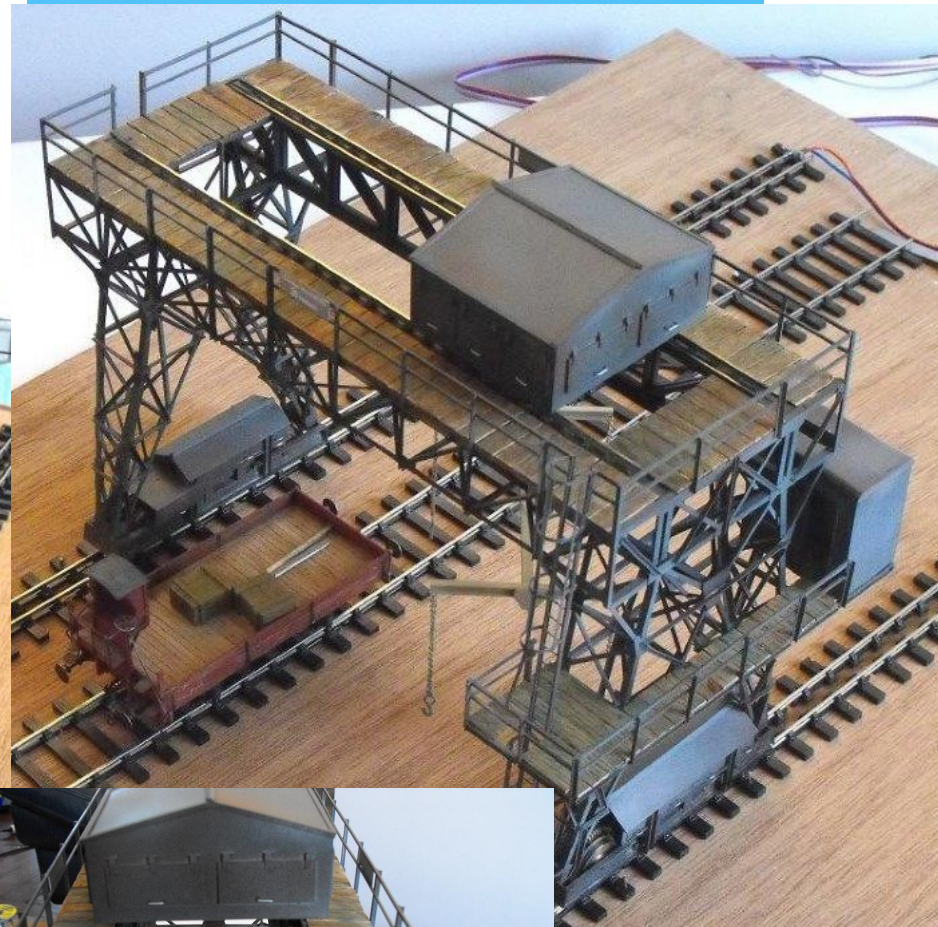

Projets ADZ



Fig 1. Profil.

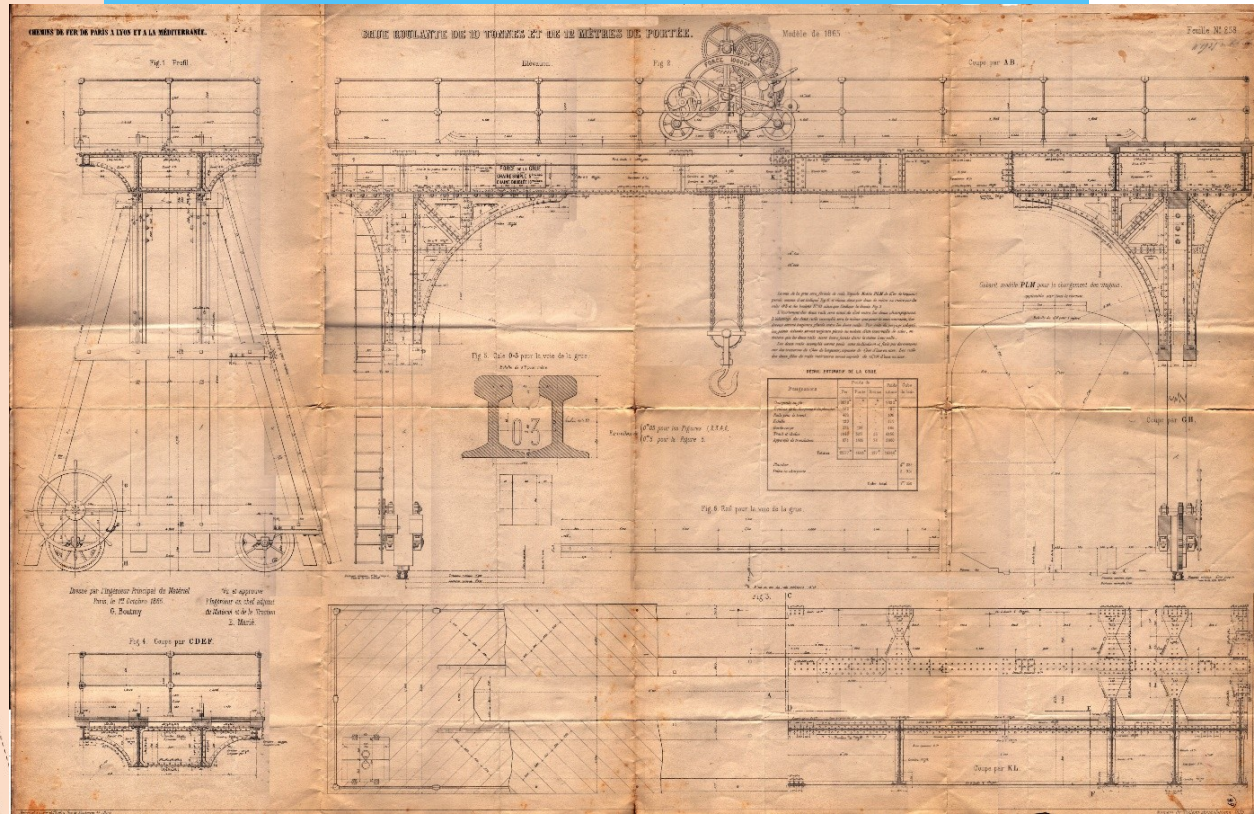
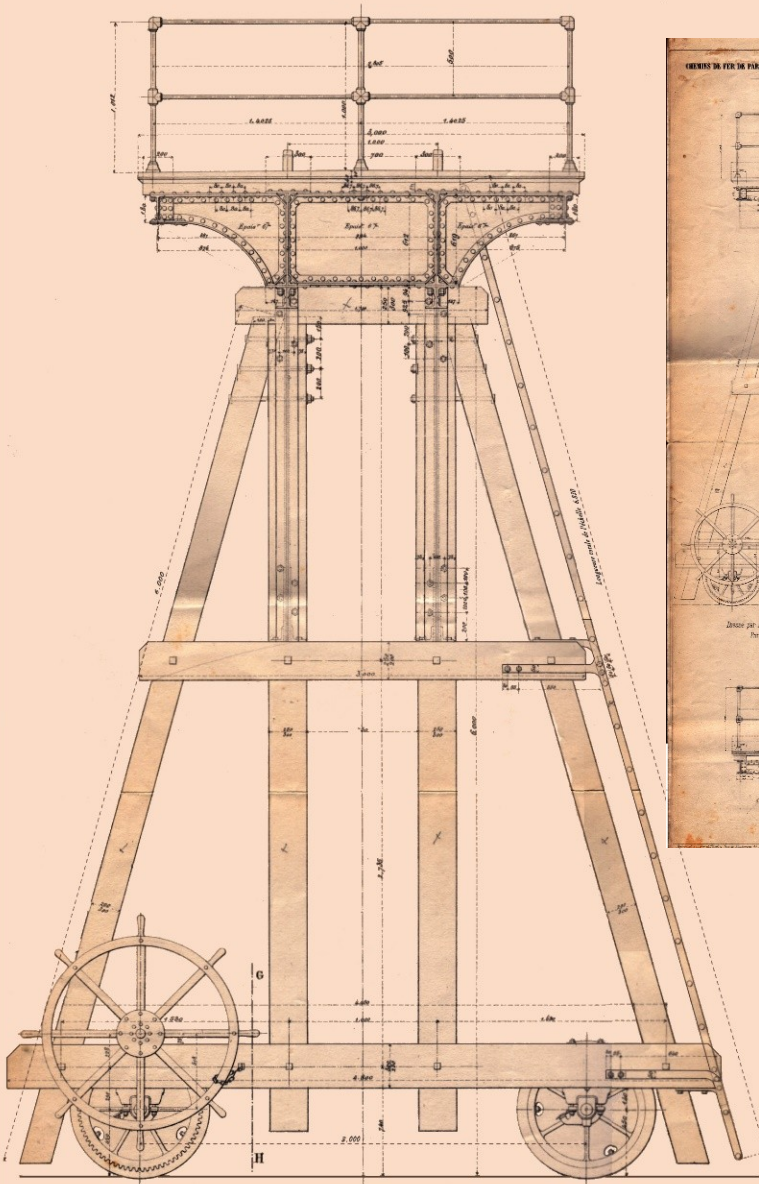

Dressé par l'Ingénieur Principal du Matériel
Paris, le 1^{er} Octobre 1865.
G. Boutmy

Vu et approuvé
l'Ingénieur en chef adjoint
du Matériel et de la Traction.
E. Marié.



Actualités



VIA MOLINO EISSART 35
I-10060 ANGROGNA(TO)
EMAL:CMFITALY@GMAIL.COM

Wagon A Tarer Les Bascules **Prix 360 Euro** SNCF
Wagon Poids3 essieux **Couplage 720 Euro** ep.III

Train de Balanciers:passait une fois par an verifier les bascules
comprenait outre la Loco le Wagon Poids Etalon(dispo sur
commande)et un Wagon TP Hebergement/atelier
Nouveau! En Reservation



Locorevue 819 octobre 2015

Des couverts TP ont été adaptés au parc de service,
témoin, celui-ci servant d'atelier pour la réparation
des engins de pesage (SNCF IKyf 999157).

Pk 321

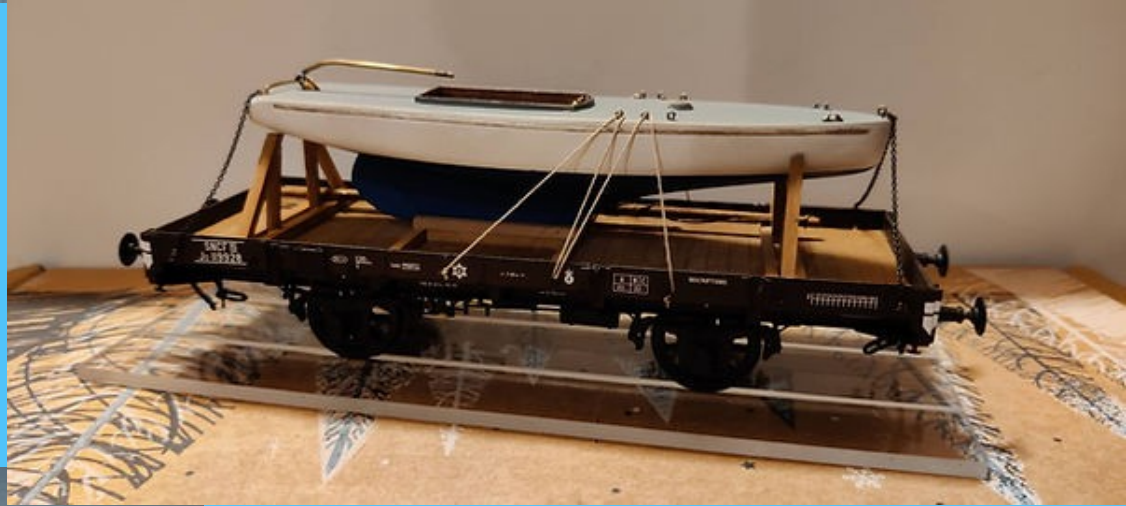



FICHE PRELIMINAIRE SUR LES LOCOMOTIVES BB 8500 – BB 17000 – BB 20200 – BB 25500

Echelle 0 (1/43.5°)

Construction intégralement en laiton. Voie de 32mm – inscription en courbe : 1800mm mini.
 Motorisation avec moteur RSF Maxon®, transmission sous carters fermés montés sur roulements à billes.
 Les modèles sont livrés pour fonctionner en analogique et seront aisément digitalisables avec décodeurs ESU L (V5). Pré-équipement HP hi-fi avec caisson inclus.
 La multitude de variantes possibles avec cette très importante série de locomotives permet difficilement de proposer un choix préliminaire de variante sauf à restreindre les options et ne pas satisfaire les demandes des amateurs
 Afin de mieux répondre aux souhaits des amateurs, dans la phase initiale je propose aux futurs acquéreurs de choisir par eux même la version correspondant à leur envie. Toutefois, que seules les versions suffisamment plébiscitées feront partie du programme de production.



Série	Longueur de caisse	Préfixe	Décorations (les cellules grisées sont des combinaisons exclues)						
			Verte origine «A»	Verte plaquée «B»	Verte Scotch «C»	Béton «D»	Ile de France «F»	Fret «G»	Multi service «H»
BB 8500	14.70m	O21-1_	BB 8503*	BB 8534*	BB 8508*	BB 8524*			
	14.94m	O21-2_		BB 8541*	BB 8587*	BB 8550*		BB 8554*	
	15.57m	O21-3_			BB 8605*	BB 8620*	BB 8595*	BB 8601*	BB 8612*
BB 17000	14.70m	O21-4_		BB 17011*		BB 17029*	BB 17026*		
	14.94m	O21-5_		BB 17096*		BB 17082*	BB 17102*		
BB 20200	14.94m	O21-6_			BB 20207*	BB 20212*			
BB 25500	14.70m	O21-7_	BB 25506*	BB 25512*	BB 25509*	BB 25533*		BB 25544*	BB 25525*
	14.94m	O21-8_		BB 25550*	BB 25574*	BB 25587*			BB 25547*
	15.57m	O21-9_			BB 25645*	BB 25673*	BB 25613*	BB 25615*	BB 25614*

* Les numéros d'immatriculation sont indicatifs et pourront être amenés à évoluer avant le lancement en fabrication

LOCOMOTIVES BB 8500 – BB 17000 – BB 20200 – BB 25500

- SOUSCRIPTION au prix de **3300 € TTC** jusqu'au **30/05/2023** (acompte 300€ + 5 vers. 600€)
 RESERVATION au prix de **3540 € TTC** jusqu'au **30/05/2023** (acompte 1200€ + solde 2340€)

Monsieur.....Tel..... email (ou adresse)

Souhaiterait commander la (les) version(s) suivante(s) : reporter la référence souhaitée (par ex : O21-6D ou BB20212 dans la case)

BB 8500 →	
BB 17000 →	
BB 20200 →	
BB 25500 →	

- SOUSCRIPTION Joindre un versement de **300 €** par modèle réservé soit...300€ x = €
 RESERVATION Joindre un versement de **1200 €** par modèle réservé soit...1200€ x =41..... €

A..... Le..... Signature 20221213

Construction intégralement en laiton. Voie de 32mm – inscription en courbe : 1800mm mini.
 Motorisation avec moteur RSF Maxon®, transmission sous carter fermés montés sur roulements à billes.
 Aménagement intérieur complet
 Les modèles sont livrés pour fonctionner en analogique et seront aisément digitalisables avec décodeurs ESU (V5). Pré-équipement HP hi-fi avec caisson inclus.



Type	Référence	Immatriculation	Caractéristiques principales
RGP 2	O20-1A	X 27**	Livrée vert crème, état d'origine avec jonc alu
	O20-1B	X 27**	Livrée vert crème, état d'origine sans jonc alu
	O20-1F	X 27**	Livrée gris métallisé - orange
	O20-1G	X 27**	Livrée gris ciment - orange
RGP 1	O20-2A	X 27**	Livrée vert crème
	O20-2B	X 27**	Livrée rouge crème
	O20-2D	X 27**	Livrée TEE – 2 feux
	O20-2E	X 27**	Livrée TEE – 3 feux
	O20-2G	X 27**	Livrée gris ciment - orange
	RGP 1	O20-3A	X 27**
GRG	O20-3B	X 27**	RGP1 modernisée Livrée Rouge
	O20-3C	X 27**	RGP1 modernisée Livrée Bleue

* Les numéros d'immatriculation sont indicatifs et pourront être amenés à évoluer avant le lancement en fabrication

AUTORAIL RGP2 – RGP1 – RGP1 TEE – RGP1 GRG

- SOUSCRIPTION** au prix de **3680 € TTC** jusqu'au **30/04/2023** (acompte 380€ + 5 vers. 660€)
 RESERVATION au prix de **3900 € TTC** jusqu'au **30/04/2023** (acompte 1300€ + solde 2600€)

Monsieur Tel email (ou adresse)

Souhaiterait commander la (les) version(s) suivante(s) : Indiquer le nombre dans chaque case

RGP2 bi-moteur →	O20-1A	O20-1B		O20-1F	O20-1G
RGP1 mono-moteur →	O20-2A	O20-2B	O20-2D	O20-2E	O20-2G
RGP1 Modernisé GRG →	O20-3A	O20-3B	O20-3C		

- SOUSCRIPTION** Joindre un versement de **380 €** par modèle réservé soit...380€ x = €
 RESERVATION Joindre un versement de **1300 €** par modèle réservé soit...1300€ x =42 €

A Le Signature 20221124



LOCOMOTIVE DIESEL 66036

1/43,5



MODELE EN PARTENARIAT EXCLUSIF AVEC LA FIRME ANGLAISE DAPOL - Fonctionnement des feux avant / arrière en fonction du sens de marche - Tableau de bord de cabine éclairé - Deux moteurs (équilibrés et adaptés) pour une puissance de traction maximale et un meilleur fonctionnement à vitesse lente - Les interrupteurs de commande Analogique/DCC seront accessibles via le panneau de toit démontable - DCC Ready (21 broches) - Carrosserie en plastique injecté - Portes de cabine ouvrantes - Grilles finement gravées et ajourées - Détails rapportés (mains courantes, poignées, grilles, etc.) - Châssis métallique moulé sous pression - Cadres de bogies métalliques moulés sous pression - Essieu médian suspendu - Attelages à vis fonctionnels - Profils de roues et essieux conformes aux normes Gauge 0 Guild (29mm dos-à-dos) - Tampons à ressorts - Livrées conformes et précisément appliquées. LIVRAISON COURANT 2024



Pour la Class 66, j'ai eu un entretien sur le stand DAPOL à Stafford le 3 septembre dernier, lors de la GUILDEX.

Les nouvelles sont assez "langue de bois": DAPOL veut se donner le temps d'analyser les améliorations à réaliser sur la carrosserie, les dessiner, modifier ou refaire les moules... etc. (c'était déjà le propos il y a six mois !).

En réalité, DAPOL a lancé tellement de projets dans les 3 échelles (N, oo et Zéro), qu'ils n'ont pas assez de cash-flow pour tout financer.

Il est donc malheureusement difficile de donner une perspective à la dizaine de tes membres qui ont versé 100 euros pour réserver une Class 66.





Afin de célébrer dignement les 80 ans de leur débarquement sur le sol français, nous nous sommes associés avec notre confrère britannique Minerva Model Railways pour vous proposer une reproduction de qualité de ces vaillantes petites machines américaines ! Pour sa part, notre partenaire proposera les versions anglaises avec leur abris fermés, leurs baies rectangulaires, leurs vastes soutes à charbon et autres détails spécifiques.

Modèle livré en configuration analogique - Option DCC à l'étude - Châssis en métal injecté - Roues en métal injecté avec cerclages en acier bruni - Chaudière, abri, platelage et caisses à eau en plastique injecté - Emballage métallique bruni avec respect de l'épaisseur des différentes bielles - Puissant moteur 12 Volts CC avec volant d'inertie et descente du mouvement invisibles (logés dans la chaudière et le foyer) - 2 essieux suspendus - Nombreux détails rapportés - Pièces en photo-découpe - Attelages à vis fonctionnels sur la traverse avant et arrière - Tampons à ressorts - Longueur hors-tampons : 210 mm - Apte à circuler sur des rayons de 1020 mm. **6 versions disponibles:**

030-01		<div style="text-align: right; color: white; background-color: orange; padding: 5px; transform: rotate(-15deg); font-weight: bold; font-size: 1.2em;">1/43,5</div> <p>Version sans marquage en couleur d'origine USATC « Dark blue grey ». Traverses de choc rouges.</p>
030-02		<p>Version en livrée d'origine « Dark blue grey » intégrale de l'US Army Transportation Corps. Future 030 TU 22 de la SNCF, la locomotive N° 4383 a été construite par Davenport . Affectée dans cette livrée à Hirson (18 mai 1946), puis à Somain (17 juin 1946), Calais (10 septembre 1948), Le Tréport (05 mai 1949) et enfin Longueau (13 décembre 1961) où elle est placée en attente d'amortissement le 31 décembre 1966.</p>
030-03		<p>La 030 TU 27 a été construite par Vulcan en octobre 1942 sous le N°4384 et a porté le matricule 1286 à l'USATC. Elle a fait toute sa carrière à Nantes. On la retrouve à l'inventaire de Nantes-Ste-Anne le 1er octobre 1946 , puis à Nantes-Blottereau le 1er janvier 1950 jusqu'à sa radiation le 21 mars 1961 . Livrée noire intégrale, traverses rouges.</p>
030-04		<p>Construite en 1943 par Davenport sous le n° 2508 et USATC N° 1943, la 030 TU 20 a fait toute sa carrière sur la région Nord. On la retrouve à l'inventaire de La Plaine (29 mai 1946), Les Joncherolles (10 janvier 1959), Le Bourget (30 novembre 1962), Calais le 10 décembre 1964, Aulnoye le 30 janvier 1968 et enfin Les Joncherolles le 8 mars 1969 . Radiée le 15 décembre 1970. Livrée noire intégrale, traverses rouges.</p>
030-05		<p>Construite en juin 1943 par Vulcan sous le n° 4484 (USATC N° 4322), la 030 TU 4 est affectée à Conflans le 22 novembre 1945, puis rejoint ensuite la région Est: Reims le 21 avril 1960 puis Chaumont le 6 avril 1961 où elle radiée le 23 décembre 1966. Elle porte sur ses caisses à eau la mention « Soyez vigilant » à la peinture blanche, qui rappelle cette pratique lors de « Semaines de la sécurité » organisées dans les dépôts.</p>
030-06		<p>La 030 TU 47 a été construite par Vulcan sous le N°4457 et immatriculée USATC N° 1984. Elle a fait toute sa carrière sur la région Ouest. On la retrouve à l'inventaire de Nantes-Blottereau fin 1953, puis à Cherbourg au 1er janvier 1956, à Caen au 1er janvier 1957. De 1962 à 1966, elle fait partie des effectifs du dépôt du Havre, puis ceux du dépôt de Thouars à partir du 21 octobre 1966 jusqu'à sa radiation le 29 mai 1969.</p>

Les « 3 pattes » ou voitures modernisées Sud-Est ont été étudiées par l'ingénieur Louis Bruhat, comme leurs cousines à bogies, et reconstruites sur des châssis d'origine PLM : dans l'immédiat après-guerre on manquait de tout et il fallait faire du neuf dans une logique d'économie de moyens... Elles ont été mises en service à partir de 1951, et utilisées sur toutes les régions de la SNCF, pour constituer des rames omnibus, ou incorporées seules dans un « Marchandises-Voyageurs ». Les derniers exemplaires ont été en service jusqu'en 1977, et certaines d'entre elles ont eu une ultime carrière au sein des entreprises de travaux ferroviaires.

Nos modèles font appel à des outillages 100% nouveaux et sont réalisés en plastique injecté. Ils possèdent un aménagement intérieur détaillé, un éclairage commandé en DCC et des qualités de roulement exceptionnelles. Longueur hors-tampons : 343 mm.

3P-001		Coffret de 3 voitures SNCF: A3B4tm - B8tm - B4Dtm - Caisse vert 306 - Châssis noir - Marquages jaune bouton d'or 411 ombrés de noir (1958-1966) - Fourgon équipé de feux de fin de convoi fonctionnels.
3P-002		Voiture complémentaire SNCF B7tm - Caisse vert 306 - Châssis noir - Marquages jaune bouton d'or 411 ombrés de noir (1958-1966).
3P-003		Voiture complémentaire SNCF B8tm (immatriculation différente de celle du coffret) - Caisse vert 306 - Châssis noir - Marquages jaune bouton d'or 411 ombrés de noir (1958-1966).
3P-004		Voiture complémentaire SNCF B4Dtm (immatriculation différente de celle du coffret) - Caisse vert 306 - Châssis noir - Marquages jaune bouton d'or 411 ombrés de noir (1958-1966) - Feux de fin de convoi fonctionnels.
3P-005		Coffret de 3 voitures SNCF : A3B4 - B8 - B4D - époque IV - Caisse vert celtique 301 - Châssis gris ardoise 807 - Marquages UIC jaune jonquille 401 (1966-1977) - Fourgon équipé de feux de fin de convoi fonctionnels.

Nota: les modèles présentés sur cette page sont issus d'un photomontage - L'aspect final du produit pourra différer.

VOITURES D'EXPRESS A BOGIES SNCF DR 39 DITES « A JUPES »

Ces voitures voyageurs ont été incorporées au parc de la SNCF en 1945 et nous vous les proposons dans leur décoration « avant 1956 » : carrosserie vert 306, toits et châssis noirs, marquages jaune bouton d'or 411 ombrés de noir.

Les modèles Lenz sont équipés d'un aménagement intérieur détaillé, d'un éclairage constant et commandé en DCC, de tampons à ressort et de soufflets fonctionnels. L'amateur dispose de l'attelage Lenz® et de l'attelage à vis fonctionnel (à poser) - Echelle 1/45 - roues métalliques brunies 2-rails / Fine Scale. Elles présentent toutes la même longueur hors-tampons de 471 mm.



41262-30 Voiture express ex-DRG ABC 4ü-39, SNCF B3C5myfi 12346, région Est.



41261-30 Voiture express ex-DRG C4ü-38, SNCF C9myfi 14764, région Est.



41261-31 Voiture express ex-DRG C4ü-38, SNCF C9myfi 14769, région Est.

QUANTITE LIMITEE A 25 PIECES PAR REFERENCE

Les modèles Lenz® sont exclusifs pour la France et produits en partenariat avec son distributeur:

Hobby 66, 10 Rue des Colibris - 66330 Cabestany - France

Téléphone : 04.68.59.10.28

E-mail : hobby.66@wanadoo.fr

Concernant les modèles LENZ en collaboration avec Hobby 66, il n'est guère possible de faire une remise, d'une part parce que LENZ est de moins en moins généreux en termes de marge restante et d'autre part, parce que ce sont des petits volumes (25 pièces pour CHREZO en général) qui ne restent jamais longtemps en stock. Les seuls prix connus sont ceux des citernes modernes ex-MTH et des plats porte-chars, respectivement à 149 € et 169 € TTC. Les voitures voyageurs "à jupes" DR39 devraient frôler le prix unitaire de 450€. Le prix du réfrigérant Marcel Millet n'est pas déterminé.

Pour les productions CHREZO :

- les 030 TU bénéficient d'une remise de 29 € pour toute commande passée avant le 31 décembre 2023, soit 420 € TTC au lieu de 449. Les version digitales (529€) et digitale Sound (610€) seront proposées ultérieurement sous forme d'options à la livraison. Le paiement sera encaissé à la livraison.
- pour les BB 67000, la souscription au prix de 699 € est désormais terminée et le prix de vente final devrait se situer autour de 800 € pour la version analogique.

Des version DCC et DCC Sound sont également prévues, mais le prix n'est pas défini. Si une commande groupée me parvient de la part des Amis du Zéro, je peux vous faire bénéficier d'une prolongation du tarif de souscription.

Joël RASSCHAERT

CITERNES PETROLIERES 95 m³

1/45

WAGON-CITERNE A BOGIES Type Zacns SNCF

La firme LENZ® a eu l'excellente initiative d'acquérir certains outillages européens de MTH, ce qui permet aujourd'hui de retrouver ces spectaculaires citernes à carburant dans des décorations inédites. Nous vous proposons en 2024 de nouvelles livrées qui accompagneront parfaitement nos locomotives BB 67000 SNCF et Class 66 ECR.

Echelle 1/45, longueur hors-tampons 377 mm - Tampons à ressorts - Attelages Lenz® et à vis fournis - Roues métalliques brunies 2 rails / Fine Scale (NEM 310) - Rayon minimal d'inscription en courbe : 914mm (R1 Lenz®). **3 références disponibles:**



42323-30 Wagon citerne de 95 m³ Zacns, Millet



42323-31 Wagon-citerne Zacns, loué par Millet à ChemOil Logistics (Bâle)



42323-31 Wagon-citerne Zacns, loué par TransRail à Elf

QUANTITE LIMITEE A 50 PIECES POUR CHAQUE REFERENCE

WAGON FRIGORIFIQUE

1/45



QUANTITE LIMITEE A 80 PIECES

42224-30: wagon ex-Tnfs 32 de la DRG, propriété des Domaines en 1945 et racheté par l'entreprise MARCEL MILLET. Dans cette décoration (toit noir, adresse Rue Ordener, mention « Isotherme »), il peut être daté de 1956.

Longueur hors-tampons : 269 mm - Tampons à ressorts - Attelages Lenz® et à vis fournis - Roues métalliques brunies 2 rails / Fine Scale (NEM 310) Rayon minimal d'inscription en courbe : 914mm (R1 Lenz®).

WAGONS POUR CHARGES LOUR



42123-30 : 1945-1950, SNCF SSy 18446, noir intégral.



42123-31 : 1950-1962, SNCF SPyvw 98772 brun unifié.



42123-32 : 1666-1990, DB Rlmpz, Forces Françaises en Allemagne, vert OTAN.

Modèles en métal et plastique injectés - Echelle 1/45 - Longueur hors-tampons 240 mm - Tampons à ressorts - Attelages Lenz® et à vis fournis - Roues métalliques brunies 2 rails / Fine Scale (NEM 310) - Rayon minimal d'inscription en courbe : 914mm (R1 Lenz®).

BERLIET TBU 6X6 CLD

1/43



PCT 063 : Armée de Terre 1960

Le Camion Lourd de Dépannage sur châssis Berliet TBU 6x6 est entré en service dans l'Armée française en 1960.

Modèles réduits statiques en métal et plastique injectés. Livrés en boîte vitrine de présentation - Parfaitement adaptés comme chargement pour vos wagons plats ex-Ulm ou portechars SSy45 (Lenz ou Schnellenkamp).

Longueur H.T. : 206 mm.



PCT 064 : Armée de Terre 1987



PCT 065 : RATP—1974



Lenz® LES WAGONS COUVERTS UIC 1/45

Réédition des wagons couverts UIC à frises de bois type Gs4-01 SNCF. Modèles fabriqués selon les standards de Lenz : châssis métallique, caisse et accessoires en plastique injecté avec de nombreuses parties mobiles (portes, volets), tampons à ressorts, roues métalliques brunies, attelage à vis fourni. Longueur hors-tampons : 236mm. Nouvelles numérotations par rapport à l'édition 2016.

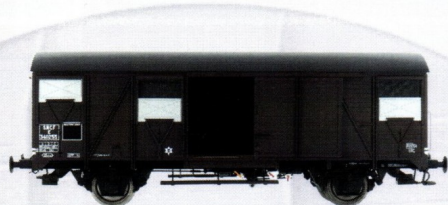

42245-04: SNCF 1958-1962 Livrée origine caisse brun unifié, châssis et toit noirs, nouvelle immatriculation SNCF K 340 689



42245-05: SNCF 1962-1966: Livrée Rouge UIC intégral— (Nouvelle immatriculation. SNCF K 343 274)



42245-06: SNCF 1966-1980 : Livrée rouge UIC intégral, marquage époque 4-5 (Nouvelle immatriculation SNCF 87 121 3153-3)

Distributeur LENZ pour la France:

Hobby 66, 10 Rue des Colibris—66330 Cabestany—France

Téléphone : 04.68.59.10.28

E-mail : hobby.66@wanadoo.fr



Lenz® VOITURES DR 39 SNCF 1/45

VOITURES D'EXPRESS A BOGIES SNCF DR 39 DITES « A JUPES »

Ces voitures voyageurs ont été incorporées au parc de la SNCF en 1945 et nous vous les proposons dans leur décoration « avant 1956 » : carrosserie vert 306, toits et châssis noirs, marquages « jaune bouton d'or 411 » ombrés de noir.

Les modèles Lenz sont équipés d'un aménagement intérieur détaillé, d'un éclairage constant et commandé en DCC, de tampons à ressort et de soufflets fonctionnels. L'amateur dispose de l'attelage Lenz® et de l'attelage à vis fonctionnel (à poser) - Echelle 1/45 - roues métalliques brunies 2-rails / Fine Scale. Elles présentent toutes la même longueur hors-tampons de 471 mm.

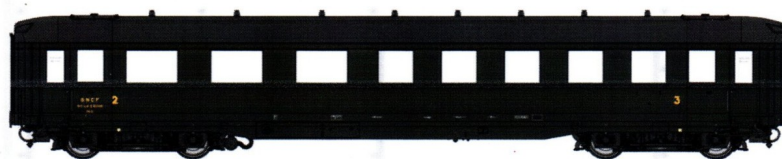

41262-30 Voiture express ex-DRG ABC 4ü-39, SNCF B3C5myfi 12346, région Est.



41261-30 Voiture express ex-DRG C4ü-38, SNCF C9myfi 14764, région Est.

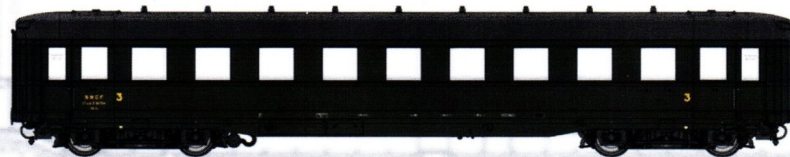

41261-31 Voiture express ex-DRG C4ü-38, SNCF C9myfi 14769, région Est.

SERIE LIMITEE A 25 PIECES PAR REFERENCE

Ces modèles Lenz® sont exclusifs pour la France et distribués par:

Hobby 66 - 10, Rue des Colibris - 66330 Cabestany - France

Téléphone : 04.68.59.10.28

E-mail : hobby.66@wanadoo.fr



NOUVEAUTÉS 2024-2025

1 - WAGON CÉRÉALIER A BOGIES

Comme vous pourrez le voir dès à présent sur le site, le prochain modèle de wagon, dont l'étude est déjà engagée, sera le wagon céréalier à faces planes et bogies FAUVET-GIREL de 94 m³. Ce wagon sera décliné en de multiples décorations couvrant les époques IV à actuelle. Ceci permettra des compositions variées conformes à la réalité.



2 - LOCOMOTIVE DIESEL CC 65500 (ex 060 DA)

Après avoir écouté les conseils éclairés de nombreux modélistes, et après mure réflexion, TRAIN MODÈLE a décidé de produire une locomotive Diesel connue mais non encore produite (hors quelques kits proposés il y a bien longtemps et dont la plupart dorment dans des tiroirs). Il s'agit des fameux "Babazou" ou encore "Dakota", identifiés à l'origine en époque III sous l'appellation 060 DA, laquelle a muté en 1962 pour devenir CC 64000. Mais la construction massive de locomotives Diesel BB 63000-63500 dédiées à la manœuvre et l'acheminement local/régional de wagons de marchandises a contrarié cette numérotation (la sous-série BB 63500 a dépassé les 500 exemplaires). Les CC 64000 ont alors été renumérotées en CC 65500, d'autres séries utilisant déjà les numéros 65000, 66000 et suivants



CC 65500 ex 060 DA soit validée, le nombre actuel d'intentions de commandes étant largement insuffisant. Je rappelle que pour ce projet - dont la décision de mise en fabrication sera prise le 1 er janvier prochain en fonction du nombre d'engagements -, une nouvelle politique de règlement a été mise en œuvre. Si le paiement habituel sous forme de trois appels de fonds après réservation est maintenu, il sera en effet possible de financer le montant de l'acquisition au prix de souscription de 3100 euros (hors acompte de réservation de 550 euros - 150 euros d'engagement + complément de 400 euros si le projet est validé) en 15 mensualités de 170 euros.

SUITE DU PROGRAMME TRAIN MODÈLE un projet de wagon couvert EVS à deux essieux, déjà décliné en HO par LS Models, qui se présente avec deux toits différents, l'un plat et l'autre bombé, en diverses décorations. La concrétisation de ce projet sera assujettie, comme pour le 65500, à une demande suffisante de la part des modélistes intéressés



Beaucoup de questions m'ont été posées sur la mise en chantier du programme des voitures CORAIL, Vtu, Vu, fourgon MC 76, etc Je compte en faire l'annonce après le résultat des engagements de la CC 65500 et donc de la concrétisation de ce projet ou de son abandon. En premier lieu paraîtront les Vtu et le fourgon MC76, et dans un deuxième temps les Vu avec toutes les déclinaisons de décoration qui les ont caractérisées. La fiche correspondante est en préparation et sera disponible en début d'année 2024.



Avant la cessation de mes activités en juin 2024, il me tenait à cœur de vous présenter un dernier modèle que j'ai beaucoup vu sur les lignes autour de Clermont-fd et en manœuvre avec des marchandises

Je vous propose un kit de pédalo : **BB 71000**

Pour vous faciliter le montage, il vous sera livré avec les bogies entièrement montés avec les roues calées et leurs bielles en place à l'intérieur desquels se trouvera le réducteur comme en réalité il sera motorisé par un moteur central de 3W qui entrainera les bogies par cardans



685€

Réservation BB 71000

Mr :

Adresse :

Code postal :

Ville :

Montant 250 €

DJFR 9 Bd Marx Dormoy 63117 CHAURIAT

daniel.fayet@djfr.fr

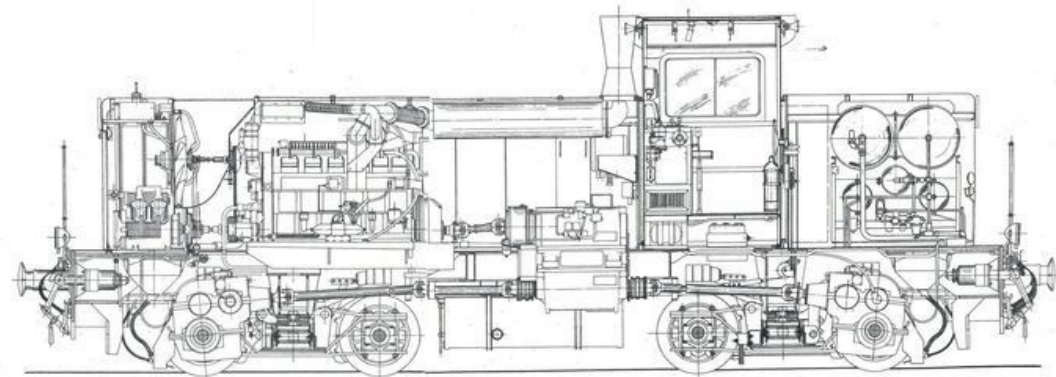

NOUVEAUTE EN RESERVATION



KIT BB 71000



Les BB 71000

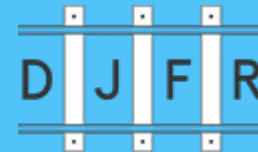

Au début de sa carrière au dépôt de Clermont-Ferrand, la 71007 en ligne, entre Clermont et Montbrison.

DANS les années 1958 à 1961, les Ateliers CFD de Montmirail construisaient une nouvelle génération de locomotives diesel qui avait notamment pour caractéristique d'être équipée de la transmission hydromécanique Asyncho (brevetée CFD) à sept ou huit vitesses. Ces matériels furent présentés officiellement le 8 juin 1961, en gare de Coulommiers, par M. Zens, directeur général de la société, aux représentants de la SNCF et de réseaux étrangers. Cinq exemplaires allaient être pris en location par la société nationale et affectés au réseau du Sud-Est. Dans le lot se trouvait le Y 9006 numéroté ensuite 040 DI 1, puis BB 60001, et qui n'était autre que le prototype de la future série BB 71000.

A l'issue de quatre années d'utilisation satisfaisante du prototype, la SNCF allait passer commande, en 1964, d'une série de trente unités à la société Fives-Lille-Cail (usine de Fives).

Des locomotives bien discrètes

Classées dans la catégorie des locomotives mixtes et de manœuvres, les BB 71000 ont été vouées à des tâches obscures, principalement au service des marchandises sur lignes secondaires. De plus, limitée à trente exemplaires, la série n'a pu faire l'objet d'une grande diffusion et s'est cantonnée aux seuls réseaux du Sud-Ouest et du Sud-Est. Aussi ces engins sont-ils peu connus, malgré des caractéristiques originales et des prestations qui sont loin d'être négligeables. L'amortissement de cette série étant maintenant bien engagé, il nous a paru intéressant de lui accorder quelque attention avant sa disparition définitive qui, selon les prévisions actuelles, devrait intervenir en 1988.

Des engins originaux

De type monocabine, ces locomotives s'apparentent, quant à l'aspect extérieur, aux BB 63000 avec lesquelles elles partagent la livrée verte relevée de jaune, appliqué au tablier, aux traverses de tamponnement et aux arêtes des deux capots.



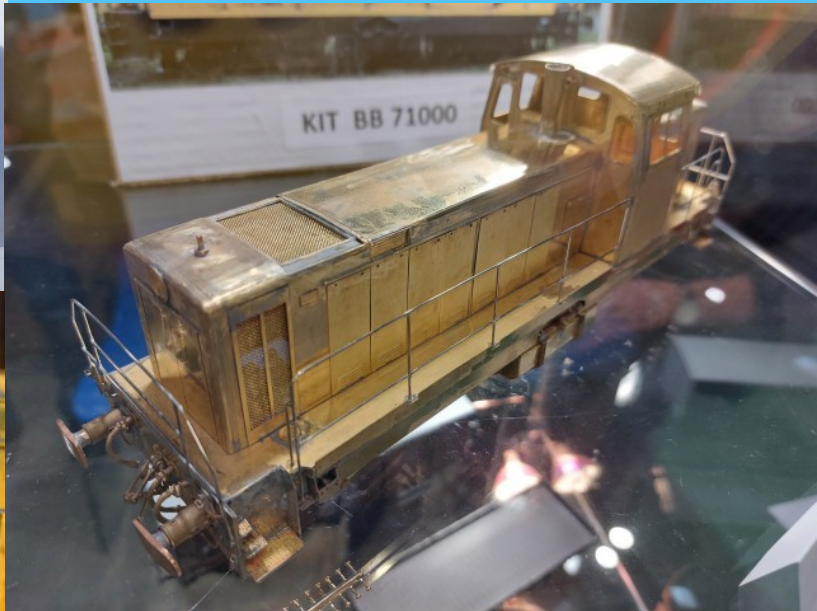



LocoPrestige nous présente l'avancement du projet de sa future réalisation :

La **Dubousquet 031+130**.

Les deux bogies se composent de : 285 pièces, 538 rivets et quelques 80 boulons M0.7

Les ensembles de la locomotive seront entièrement rivetés en se rapprochant au plus près du modèle réel.

Pour toutes informations :
locoprestige69@gmail.com

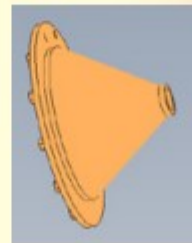
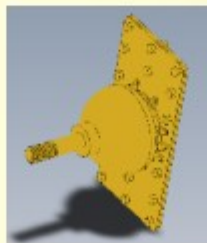

Note : les roues ne sont pas encore entièrement modélisées. Celles présentées ne sont pas conforme au niveau des formes.

LOCOPRESTIGE

TARIFS

ECHELLE 1,43

Locomotive Dubousquet.	
031+130 SNCF.....	7 000 Euro.
031+130 ceinture.....	7 000 Euro.

Wagon couvert type ETAT II.....	800 Euro.
Wagon couvert PLM.....	800 Euro.
Wagon couvert SNCF.....	800 Euro.
Wagon couvert EST noir inscription jaune.....	800 Euro.
Wagon couvert transport de petit bétail SNCF.....	800 Euro.

A L'ETUDE.

Locotracteur BDR CEINTURE 12.....	950 Euro.
Locotracteur BDR PLM SA.60.1.....	950 Euro.
Locotracteur BDR LZZ SNCF BD 10101.....	950 Euro.

ECHELLE 1,32

Wagon couvert type ETAT II.....	1 000 Euro.
Wagon couvert PLM.....	1 000 Euro.
Wagon couvert SNCF.....	1 000 Euro.
Wagon couvert EST noir inscription jaune.....	1 000 Euro.
Wagon couvert transport de petit bétail SNCF.....	1 000 Euro.

A L'ETUDE.

Locotracteur BDR CEINTURE 12.....	1 300 Euro.
Locotracteur BDR PLM SA.60.1.....	1 300 Euro.
Locotracteur BDR LZZ SNCF BD 10101.....	1 300 Euro.

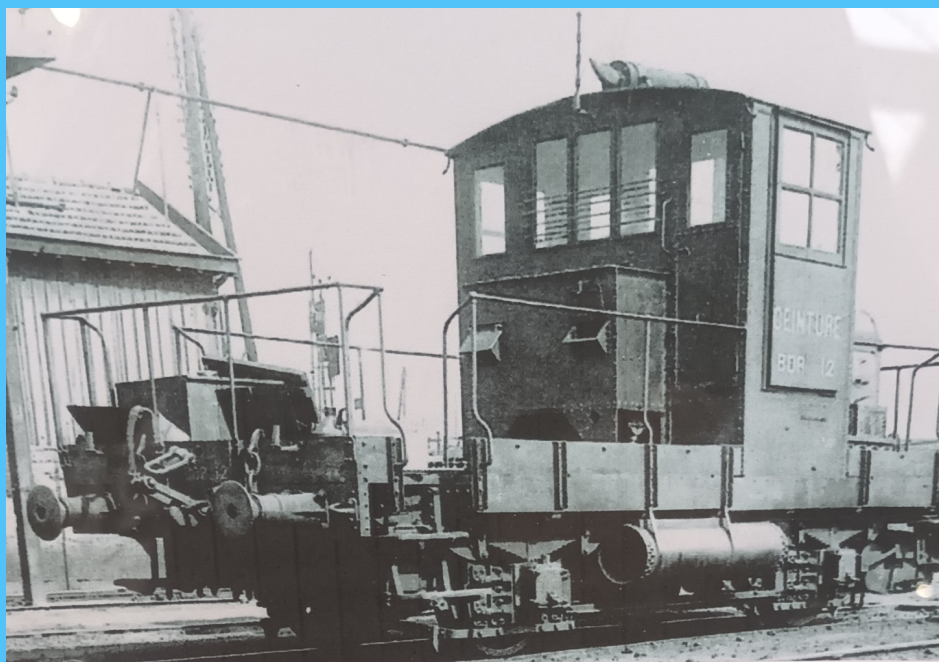

**ECHELLE 1,43 ET 1,32.
Locotracteur BDR CEINTURE PLM SNCF**





Manche Océan



Cat.	Numero	Letti CIWL	Prezzo
1500		Letti Y	800 €
1501	3323	Letti Z	800 €
1502	3406	Letti S	800 €
1503	3532	Letti LX	800 €
1504	3909	Letti ST	800 €
1508	3909	Letti ST	800 €
1505	3909	Letti Egiziana	800 €
1506	3571	Letti Mitropa	800 €
1507	3411	Letti USA	800 €
Ristorante CIWL			
1100	3638	Ristorante 7 finestre	800 €
1101	4218	Ristorante 8 finestre	800 €
1102		Ristorante Presidenziale	800 €
1103		Ristorante Mitropa	800 €
Pullman CIWL			
1200	4153	Pullman 7 finestre	800 €
1201	4141	Pullman 7 finestre con cucina	800 €
1202	4013	Pullman Express service	800 €
1203	4080	Pullman salon 8 finestre	800 €
1204	4158	Pullman 7 finestre NIOE	800 €
1205	4148	Pullman Express	800 €
1206	2743	Sud Express con cucina	800 €
1207	2737	Sud Express	800 €
1208	4089	Pullman 8 finestre	800 €
1209	4003	Pullman 8 finestre con cucina	800 €
1210	4005	Pullman 8 finestre con cucina	800 €
1211	4025	Pullman 8 finestre	800 €
1212	4111	Pullman 2° CI	800 €

Cat.	Numero	Pullman CIWL	Prezzo
1213	4095	Pullman 2° CI con cucina	800 €
1214	4098	Pullman 2° CI	800 €
1215	4127	Pullman 2° CI	800 €
1216	4162	Pullman Salon Bar	800 €
1217	4164	Pullman Salon Bar NIOE	800 €
1218	4013	Pullman Croisiere	800 €
1219	2743	Sud Express con cucina	800 €
1220	2737	Sud Express	800 €
Bagagliaio CIWL			
1300	1283	Furgone 6 Porte	800 €
1301	1263	Furgone 6 Porte	800 €
1302	1265	Furgone 6 Porte	800 €
1303	1251	Furgone 6 Porte	800 €
1304	1256	Furgone 6 Porte	800 €
1305	1252	Furgone 6 Porte	800 €
Fourgon track CIWL			
1306	1262	Furgone 6 Porte	800 €
1307	1260	Furgone 6 Porte	800 €
Vettura			
2000		Vettura Trois Pattes A3B4 Tm	1000 €
2001		Vettura Trois Pattes A7 Tm	1000 €
2002		Vettura Trois Pattes B4D Tmf	1000 €
2003		Vettura Trois Pattes B8 Tmf	1000 €
2004		Vettura Trois Pattes B7 Tm	1000 €
2005		Vettura Trois Pattes C4D Tm	1000 €
2006		Vettura Trois Pattes A6 Tm	1000 €



Les céréaliers

2 essieux B-Richard

SNCF Epoque 3 et 4 - Echelle 0 (1/43)
Modèles montés, peints et décorés

10/2023 R

Les versions SNCF Ep III
Vous trouverez les versions Ep IV au dos



Réf 433011 - Wagon céréalières à 2 essieux non freinés déco CTC gris clair - SNCF Ep III - 5 numéros possibles



Réf 433012 - Wagon céréalières à 2 essieux freinés déco CTC gris foncé - SNCF Ep III - 5 numéros possibles

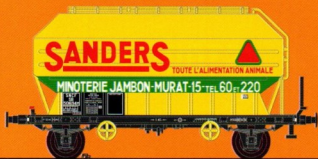

Réf 433013 - Wagon céréalières à 2 essieux non freinés déco Sanders 1er modèle - SNCF Ep III



Réf 433014 - Wagon céréalières à 2 essieux freinés déco Grands Moulins d'Arenc - SNCF Ep III - 5 numéros possibles



Réf 433015 - Wagon céréalières à 2 essieux freinés déco Grande Minoterie Dijonnaise - SNCF Ep III



Réf 433016 - Wagon céréalières à 2 essieux freinés déco Minoterie Monbrisonnaise - SNCF Ep III



Réf 433017 - Wagon céréalières à 2 essieux non freinés déco Coopérative de Pithiviers - SNCF Ep III



Réf 433018 - Wagon céréalières à 2 essieux freinés déco Malterie Franco-Suisses - SNCF Ep III

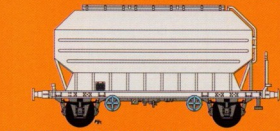

Réf 433020 - Wagon céréalières à 2 essieux freinés peint en gris sans déco pour réaliser la vôtre

Rail 43 est produit par APR Prod s.a.r.l.
35 rue vieille de Chars - F - 95640 Marines - France
Email : rail43@orange.fr - Web site : <https://rail430.wixsite.com/rail43>
Site : 900 564 832 00019



Ne pas jeter sur la voie publique - imprimé par ImpprimeEnFrance.fr



Les céréaliers

2 essieux B-Richard

SNCF Epoque 3 et 4 - Echelle 0 (1/43)
Modèles montés, peints et décorés

10/2023 V

Les versions SNCF Ep IV (UIC)
Vous trouverez les versions Ep III au dos



Réf 433021 - Wagon céréalières à 2 essieux non freinés déco CTC gris moyen - SNCF Ep IV - UIC - 5 numéros possibles



Réf 433022 - Wagon céréalières à 2 essieux freinés déco Transcéréales CTC - SNCF Ep IV - UIC - 5 numéros possibles

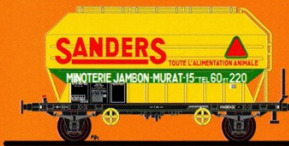

Réf 433023 - Wagon céréalières à 2 essieux non freinés déco Sanders - SNCF Ep IV - UIC



Réf 433024 - Wagon céréalières à 2 essieux freinés déco Storionne - SNCF Ep IV - UIC - 5 numéros possibles



Réf 433025 - Wagon céréalières à 2 essieux freinés déco Michel Blanc SNCF Ep IV - UIC



Réf 433026 - Wagon céréalières à 2 essieux freinés déco Moulins Clechet Ep IV - UIC

Les modèles réduits
La fabrication de ces modèles fait appel au plastique injecté et au métal. Ils sont livrés, montés, peints et décorés prêts à rouler à l'échelle 1/43,5. La qualité de reproduction et de détaillage de ces modèles sont de la même veine que notre 1er wagon, les réfrigérants Stef et Millet. Ils sont composés de plus de 160 pièces!
Caisse très détaillée avec nardarbes et échelle rapportées. Le châssis comporte tous les organes visibles depuis l'extérieur.
Un système d'attelage court avec des têtes normalisées (Lenz) et des attelages réalistes à vis fonctionnelles sont livrés avec le modèle.
Les essieux sont équipés de roues métalliques pleines isolées à l'axe aux normes NEM les plus fines, afin de pouvoir circuler sur tous les types de voies existantes sur le marché (sauf Tin Plate), le roulement est assuré sur des paliers en laiton.
Chaque décoration est réalisée par tampongraphie et fait l'objet d'une série limitée qui ne sera pas renouvelée.

Un peu d'histoire :
A la suite des céréaliers type Standard D mis au point par la SNCF c'est au tour de la société B.Richard à Saint Denis de l'Hôtel (Loiret) de concevoir et de fabriquer les premières grandes séries de wagons citernes à céréales.
Ces premières séries construites à partir de 1954 comportaient des wagons sans frein à air et avec frein à air et un frein vis sur plate-forme.
Ces premières unités ont été construites pour la récente entreprise CTC (Compagnie de Transport de Céréales filiale de la SCEFA/SNCF) qui comme son nom l'indique est spécialisée dans le transport de céréales pour des tiers en mettant à disposition l'unité ou par rames ce type de wagon.
D'autres séries de ce wagon furent construites pour de nombreux moulins et minoteries de petites ou de grandes tailles essayant dans toutes les régions de France et de Navarre. Suivant l'importance de ces entreprises, elles peuvent posséder de un wagon à toute une flotte permettant de constituer des trains complets avec leurs propres wagons ou la livraison par quelques unités.
Au niveau de l'exploitation, ces wagons peuvent aussi bien circuler seul que par coupe de quelques wagons (4/5/6 wagons) ou bien par rame complète. Ils circulent sur l'ensemble du territoire français mais passent aussi les frontières pour livrer nos voisins Européens.
Ces wagons ont connu tous les modes de traction de la vapeur aux électriques en passant par les diesels sur toutes les lignes du réseau national. Puisque leur carrière furent longue, commencée en 1954, certains d'entre eux étaient encore en circulation au début des années 2000.
Les modèles et les décorations choisis sont des incontournables du paysage ferroviaire typiquement français des années 50 jusqu'à nos jours.
Leur reproduction fait appel aux plans et photos des constructeurs, à des relevés de cotation et de photos sur le terrain lorsque les modèles existent encore ainsi qu'à tous les amateurs qui veulent participer à l'aventure en nous proposant leurs documentations, plans et photos auxquels nous joignons nos connaissances. Si vous avez des documents sur ces wagons (ou sur d'autres modèles) n'hésitez pas à nous les faire parvenir.

Dessins et mise en page par nos soins

NOUVEAUTÉ

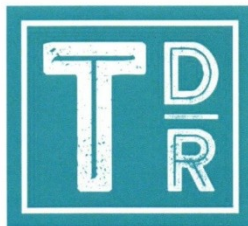

TDR Modèles

Matériels roulants
Bâtiments et accessoires
Échelles H0 (1/87^e), 0 (1/43.5^e) et 1 (1/32^e)

Kit grue à eau PLM N13 (1/43.5^e)

Référence : 0 - GR01

Ces grues hydrauliques étaient **les plus répandues au PLM** à partir des années 20.

Présentes dans toutes les gares et dépôts de moyenne à grande importance, elles ont perduré jusqu'à la fin des années 70, témoins privilégiés des dernières heures de la vapeur.

Le modèle, conçu, développé et entièrement réalisé en France, rassemble toutes les expériences du concepteur ainsi que toutes les nouvelles technologies d'impression 3D de très haute qualité à notre disposition actuellement. Le kit se compose des pièces suivantes :

- Un socle en béton
- La grille de regard
- Le pied de la grue
- Le corps horizontal de la grue
- Le corps vertical de la grue
- La tête de la grue
- La barre de commande de la rotation (2 exemplaires)
- La vanne ainsi que son mécanisme (2 exemplaires)
- Le fût
- Montage statique, fonctionnelle manuellement ou commandée à distance
- Notice de montage détaillée

Prix net : 159€

Réservation

Savoie Modélisme : 149€

Arrhes : 40€



TDR Modèles
VENDEUR DE RÊVE

TDR Modèles, Route de Fellina 23 - Case postale 2, CH - 1873 Val D'Illiez
Téléphone : +41 79 206 62 64
Site WEB : www.trainsdereve.com - E-mail: info@trainsdereve.com



NOUVEAUTÉ



TDR Modèles

Matériels roulants
Bâtiments et accessoires
Échelles H0 (1/87^e), 0 (1/43.5^e) et 1 (1/32^e)

Kit grue à eau CP - 0e / 0m (1/43.5^e)

Référence : 0e / 0m - GR01

Cette grue à eau typique des Chemins de Fer de Provence (Sud-France) est idéale pour agrémenter vos gares ainsi que vos dépôts en 0e ou en 0m.

Le modèle, conçu, développé et entièrement réalisé en Suisse et en France, rassemble toutes les expériences de leurs concepteurs ainsi que toutes les nouvelles technologies d'impression 3D de très haute qualité à notre disposition actuellement. Le kit se compose des pièces suivantes :

- Un socle en béton
- La grille de regard
- Le corps vertical de la grue
- La tête de la grue
- La vanne ainsi que son mécanisme
- La conduite souple
- Notice de montage détaillée

Prix net : 69€

Réservation

Savoie Modélisme : 60€

Arrhes : 20€



TDR Modèles
VENDEUR DE RÊVE

TDR Modèles, Route de Fellina 23 - Case postale 2, CH - 1873 Val D'Illiez
Téléphone : +41 79 206 62 64
Site WEB : www.trainsdereve.com - E-mail: info@trainsdereve.com

NOUVEAUTÉ

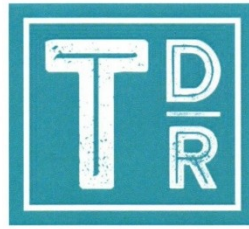

TDR Modèles

Matériels roulants
Bâtiments et accessoires
Échelles H0 (1/87^e), 0 (1/43.5^e) et 1 (1/32^e)

Kit locotracteur GRIMIC - 0^e 16.5mm (1/43.5^e)

Référence : 0^e 16.5 - L01

Ce locotracteur diesel, de dessin libre, est néanmoins ressemblant à ceux circulant ou ayant circulés sur les chemins de fer sucriers australiens ainsi que sur la totalité des continents.

Le modèle, conçu, développé et entièrement réalisé en Suisse et en France, rassemble toutes les expériences de leurs concepteurs ainsi que toutes les nouvelles technologies de très haute qualité à notre disposition actuellement. Il se compose des sous-ensembles suivants :

- Une motorisation complète, entièrement montée et testée
- Un châssis en impression 3D, fourni avec ses lests
- Un capot-moteur et une cabine, en impression 3D, fournis avec leurs lests
- Les accessoires intérieurs et extérieurs (supports d'attelage, grille avant, coffres à outils, trompe klaxon, phares, mains-montoires en laiton Ø0.5mm...)
- Leds CMS avec résistances 1kΩ, 0.25W
- Attelages KADEE n°146, série 140
- Version analogique, option digitale DCC/Sound
- Notice de montage détaillée

Prix net : 439€

Promotion

Savoie Modélisme : 399€

Réservation

Savoie Modélisme : 419€

Arrhes : 50€

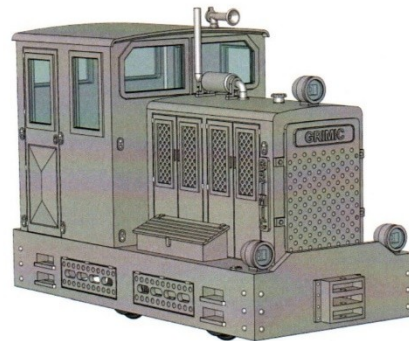

TDR Modèles
VENDEUR DE RÊVE

TDR Modèles, Route de Fellina 23 - Case postale 2, CH - 1873 Val D'Illiez
Téléphone : +41 79 206 62 64
Site WEB : www.trainsdereve.com - E-mail: info@trainsdereve.com



À PARAÎTRE PROCHAINEMENT

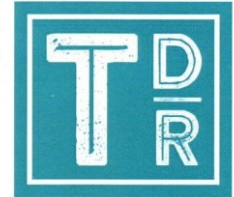

TDR Modèles

Matériels roulants
Bâtiments et accessoires
Échelles H0 (1/87^e), 0 (1/43.5^e) et 1 (1/32^e)

Kits truck-porteur et wagons - 0^e 16.5mm (1/43.5^e)

Ces trucks-porteurs, présents en nombre sur tous les continents, étaient communs à tout type de wagon, que ce soit des grumiers, plats, tombereaux, citernes, wagons spéciaux à charge lourde ainsi que pour des voitures voyageurs.

Afin de compléter la gamme de nos produits en relation avec le locotracteur GRIMIC disponible, nous proposerons des wagons et des voitures voyageurs qui seront à poser sur ces trucks-porteurs.

Les modèles, conçus, développés et entièrement réalisés en Suisse et en France, rassemblent toutes les expériences de leurs concepteurs ainsi que toutes les nouvelles technologies de très haute qualité à notre disposition actuellement. Les modèles à venir pour l'année 2024 seront les suivants :

- Truck-porteur à 2 essieux pour tout type de wagon
- Wagon plat
- Wagons tombereau à bords bas et hauts
- Wagon couvert
- Wagon citerne
- Voitures carrosserie en bois et métallique

Truck-porteur à 2 essieux

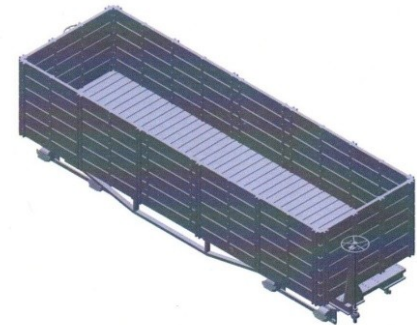
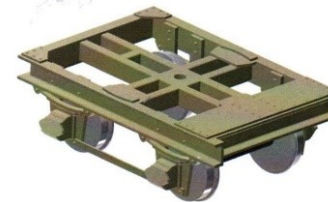

Wagon tombereau bords hauts

TDR Modèles
VENDEUR DE RÊVE

TDR Modèles, Route de Fellina 23 - Case postale 2, CH - 1873 Val D'Illiez
Téléphone : +41 79 206 62 64
Site WEB : www.trainsdereve.com - E-mail: info@trainsdereve.com

MODELES FERROVIAIRES DE FRANCE

Décor et accessoires à l'échelle 1/43.5



NOM :		PRENOM :	
ADRESSE :			
CP :	VILLE :		
MAIL ou TELEPHONE :			

DESIGNATION	REF	APERCU	PRIX TTC	QTE	TOTAL
Maison de PN type PLM (PIERRE) Quantité : 1	043/D001		Kit : 225.00€ Difficulté de montage: Débutant ★★★★★☆ Expert		
			Monté et peint : 320.00€		
Maison de PN type PLM (BRIQUE) Quantité : 1	043/D002		Kit : 225.00€ Difficulté de montage: Débutant ★★★★★☆ Expert		
			Monté et peint : 320.00€		
Halte type PLM (PIERRE) Quantité : 1	043/D006		Kit : 295.00€ Difficulté de montage: Débutant ★★★★★☆ Expert		
			Monté et peint : 390.00€		
Appentis bûcher et WC pour PN PLM Quantité : 1	043/D003				
			Monté et peint : 45.00€		
Sas d'entrée pour PN PLM Quantité : 1	043/D004		Kit : 28.00€ Difficulté de montage: Débutant ★☆☆☆☆☆ Expert		
			Monté et peint : 45.00€		

DESIGNATION	REF	APERCU	PRIX TTC	QTE	TOTAL
Puits PLM Quantité : 1	043/D010		Kit : 35.00€ Difficulté de montage: Débutant ★★★★★☆ Expert		
			Monté et peint : 50.00€		
PN barrières pivotantes de 2 mètres et portillon Quantité : 2	043/D020		Kit : 45.00€ Difficulté de montage: Débutant ★★★★★☆ Expert		
			Monté et peint : 80.00€		
Barrière béton Quantité : 2x 28cm	043/D030		Kit : 28.00€ Difficulté de montage: Débutant ★☆☆☆☆☆ Expert		
			Monté et peint : 32.00€		
Caisses à piles GM Quantité : 2	043/D040				
			Monté et peint : 28.00€		
Caisses à piles PM Quantité : 2	043/D041				
			Monté et peint : 28.00€		
Armoire électrique Quantité : 1	043/D044				
			Monté et peint : 24.00€		
TOTAL TTC en €					
PARTICIPATION AUX FRAIS DE PORT ET D'EMBALLAGE ENVOI UNIQUEMENT EN FRANCE METROPOLITAINE					+12.00€
TOTAL TTC A REGLER					

**Nous avons l'intention de faire
Un achat groupé de type MIDI**

**Achat possible pour les seuls membre
des amis du zéro à jour de cotisation.**



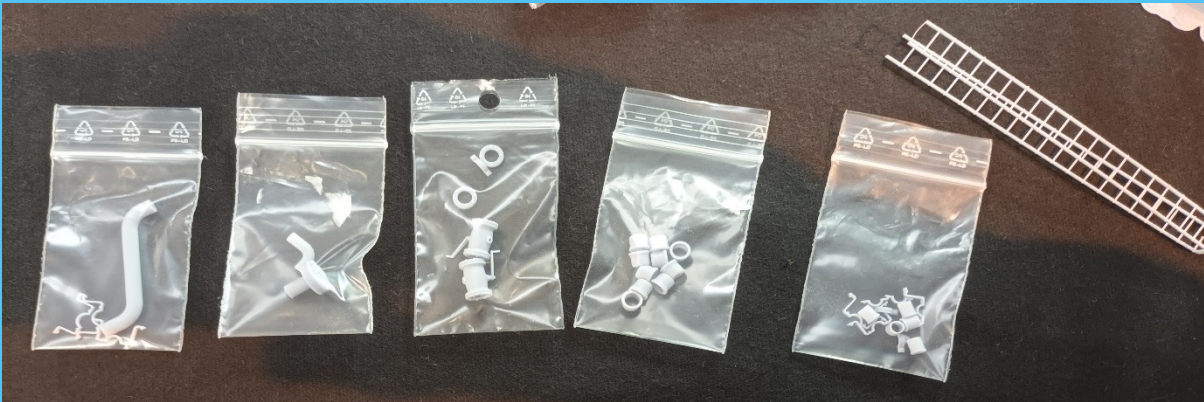
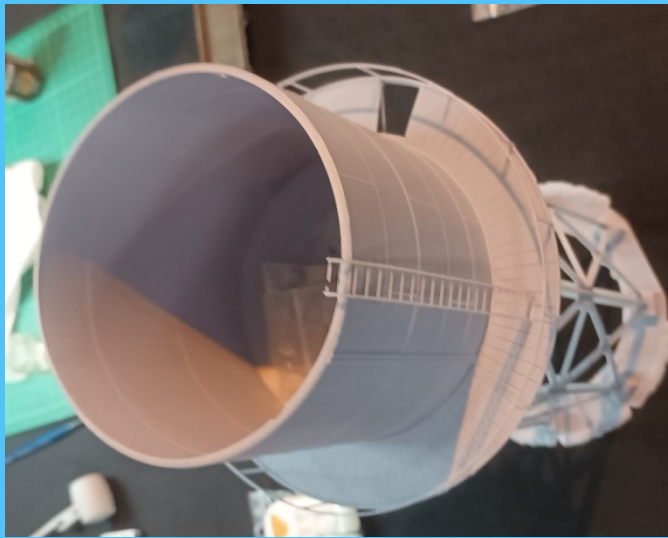

Les heurtoirs Midi de Thierry Pauner



VU A CHAMBERY

SAVOIE MODELISME CHAMBERY

28-29 Oct. 2023



14 000 m²
EXPO, BOURSE
MULTI-DISCIPLINES

Billetterie en ligne sur
www.helloasso.com

Entrée adulte : 10 €
-12 ans accompagné : Gratuit
12-18 ans : 5 €

Parking
gratuit

Organisé par
l'AMMAURA



PARC DES EXPOSITIONS «SAVOIEXPO» / Chambéry

Samedi 9h-18h / Dimanche 9h-17h - Contact : savoiemodelisme73@gmail.com

MODÈLES FERROVIAIRES DE FRANCE

Codes couleurs décors et accessoires montés

NOM : _____ PRENOM : _____

MAIL ou TELEPHONE :

DÉSIGNATION	ÉLÉMENTS	COULEURS PAR DEFAUT	RAL	NOUVELLE COULEUR	RAL
Maison de PN et Halte type PLM 043/D001 043/D002 043/D006 043/D007	Murs	BEIGE	1001		
	Empierrement	BLANC-GRIS	9002		
	Briques	ROUGE-BRUN	3011		
	Pannes et chevrons	BRUN-BEIGE	8024		
	Toiture	ROUGE-ORANGE	2001		
	Huisseries	VERT FOUGERE	6025		
	Volets	VERT FOUGERE	6025		
Appentis bûcher et WC pour PN PLM 043/D003	Murs	BEIGE	1001		
	Huisserie	BRUN-BEIGE	8024		
	Toiture	ROUGE-ORANGE	2001		
Sas d'entrée pour PN PLM 043/D004	L'ensemble	VERT FOUGERE	6025		
Puits PLM 043/D010	Parement et margelles	GRIS-PIERRE	7030		
	Ferronnerie	GRIS BASALTE	7012		
PN barrières pivotantes de 2 mètres et portillon 043/D020	Barrières	BLANC	9010		
	Portillon	ROUGE	3000		
	Support	BLANC	9010		
Barrière béton 043/D030	L'ensemble	GRIS-BEIGE	7006		

SIGNATURE OBLIGATOIRE

SAUF INDICATIONS CONTRAIRES, les couleurs appliquées seront celles par défaut. Pour modifier une couleur, rayez la couleur par défaut et indiquez clairement et lisiblement la nouvelle couleur désirée (Si vous connaissez le code RAL merci de l'indiquer dans la colonne prévue à cet effet). Toute indication illisible ou raturée, sera considérée comme nulle et la couleur par défaut sera appliquée.

© 2023 Modèles Ferroviaires de France. Tous droits réservés.



REGLEMENT :

- CHEQUE BANCAIRE (A L'ORDRE DE MODELES FERROVIAIRES DE FRANCE)
- VIREMENT BANCAIRE : IBAN : FR76 1810 6000 1596 7136 8637 648

(préciser votre nom et la date de la commande) BIC : AGRIFRPP881

Toute commande implique l'acceptation de nos conditions générales de vente disponibles sur demande par mail.

Bon de commande à retourner accompagné du règlement complet à l'adresse suivante : Modèles ferroviaires de France 427 Chemin du Vignoble 74270 DESINGY. Pour toutes autres demandes (retrait sur salon, envoi à l'étranger, commande spéciale et devis...) merci de nous contacter par téléphone (06 95 23 20 21) ou par mail (mfdcontact@gmail.com). Sous réserve de toutes modifications. Photos non contractuelles. Tarifs valables uniquement pour le trimestre en cours (septembre, octobre, novembre 2023).

© 2023 Modèles Ferroviaires de France. Tous droits réservés.

MODÈLES FERROVIAIRES DE FRANCE

427 CHEMIN DU VIGNOBLE 74270 DESINGY FRANCE

Mail : mfdcontact@gmail.com Tel : +33 6 95 23 20 21

Siret : 478 204 803 00033 RM 74

© Sous réserve de toutes modifications. Photos non contractuelles



NOUVEAUTÉS DANS LE COMMERCE



Voilà quelques photos de la grue 6T du PLM.

Je sais qu'il y a déjà eu quelques articles mais j'ai voulu apporter ma touche en annonçant que Ludo Modelisme vient de mettre en ligne cette grue au 1/43.

<https://www.production-ludo-modelisme.fr/>

Elle est essentiellement en résine, très bien faite et très agréable à monter. Il n'y a aucune difficulté sur ce kit et pas d'outil particulier.

Un gabarit est fourni pour fabriquer l'échelle au-dessus du mat.

Elle n'est pas fonctionnelle, la notice est très bien faite et la peinture n'est pas très compliquée à réaliser. La terre à décor donnera une touche finale.

Le kit coûte 115 euros.

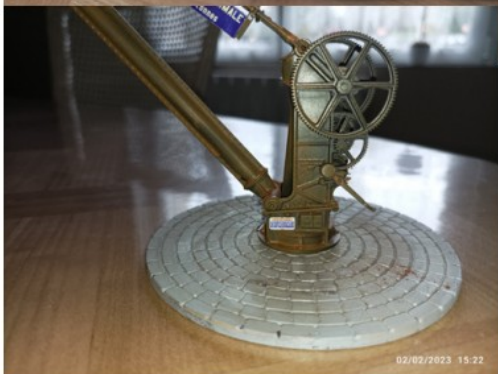

Texte et photos Christophe Coquelet.

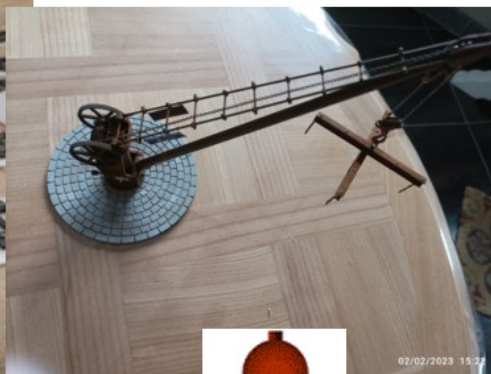



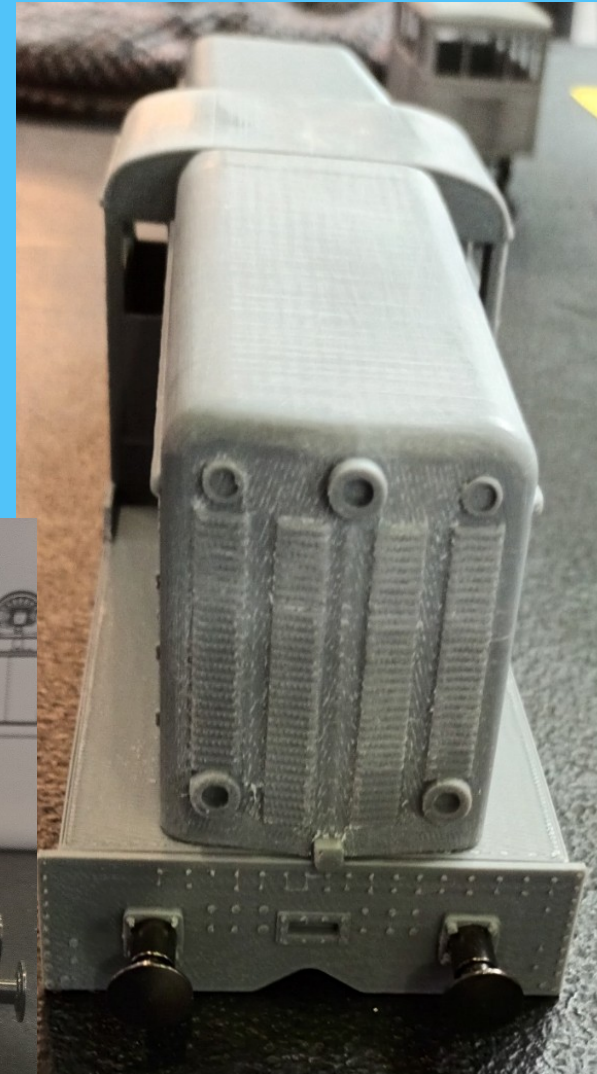
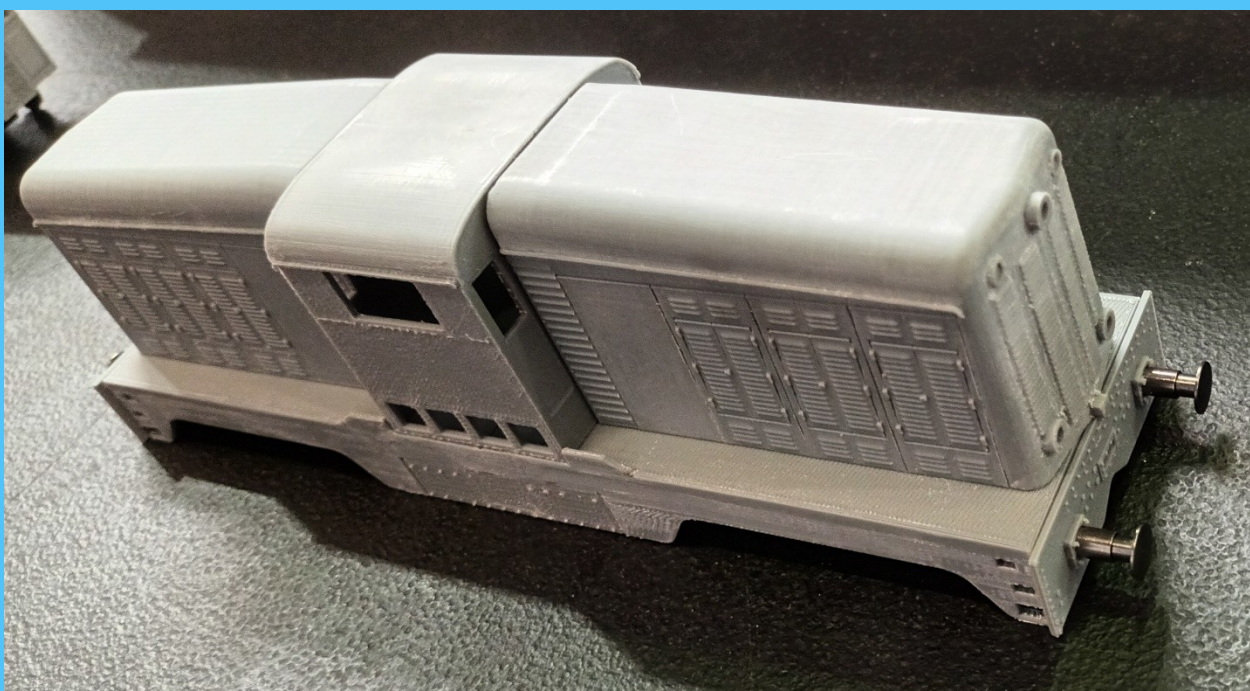

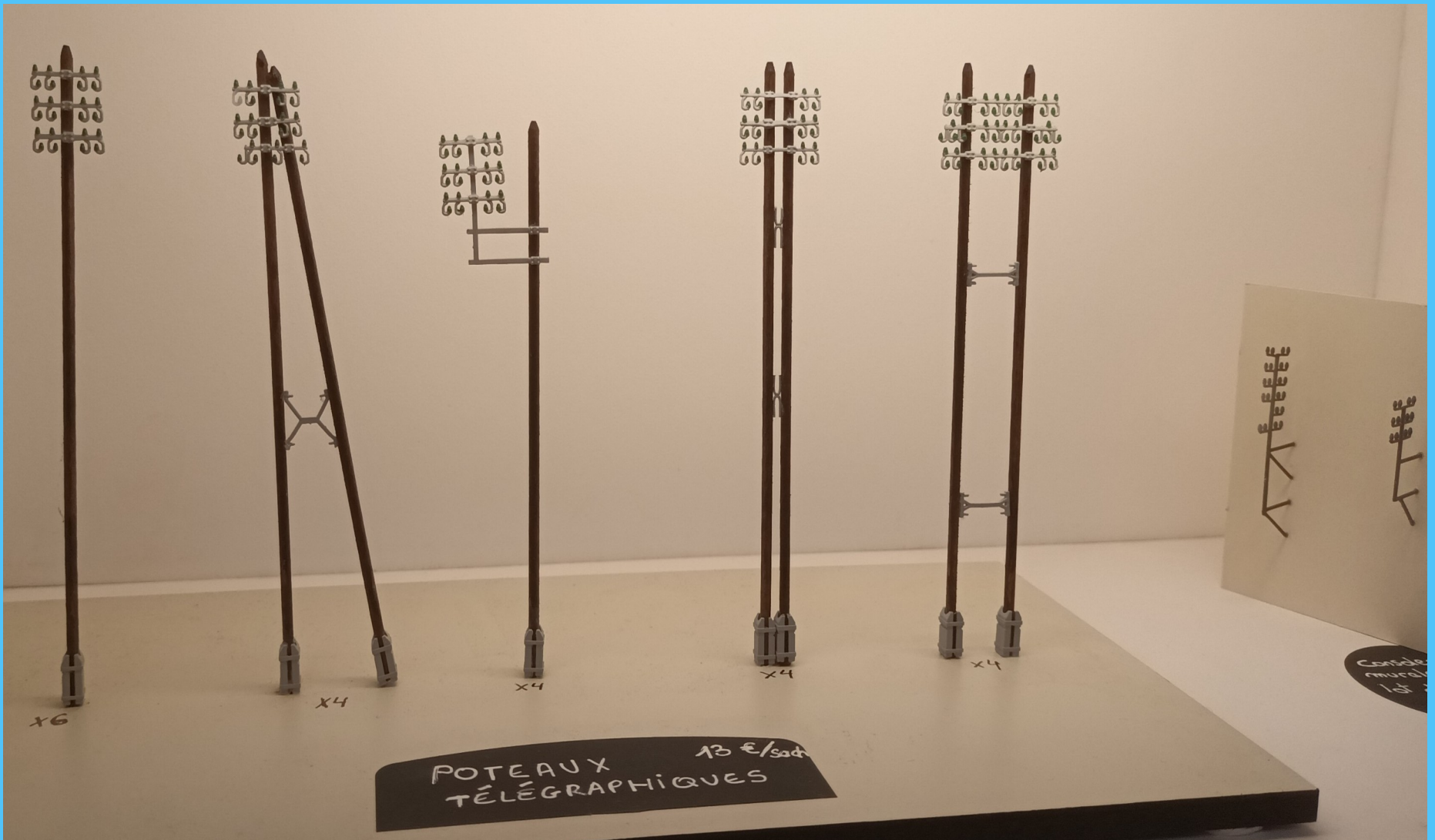

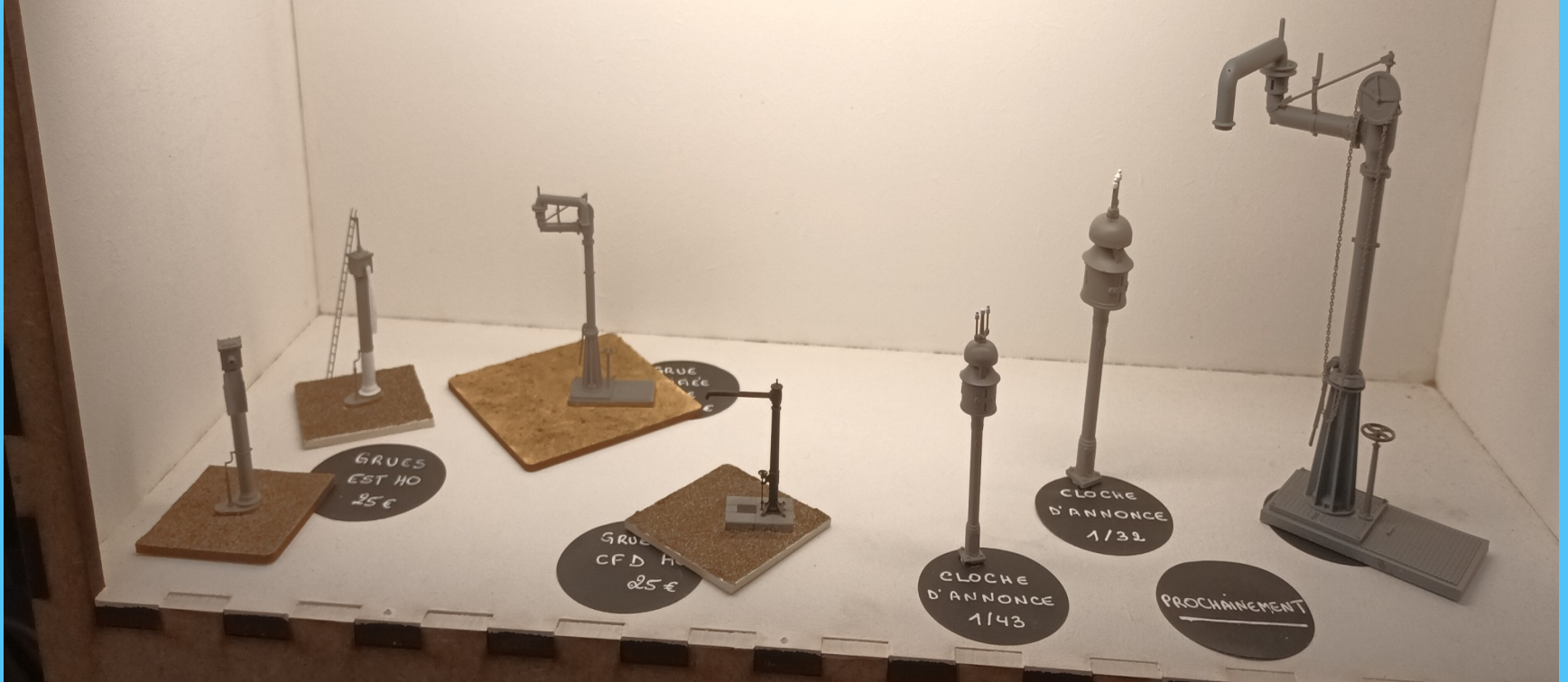









ZIMO Elektronik GmbH



Venue de Mr Alexandre MAYER
Représentant la marque ZIMO à Nîmes en 2024

Das Fahrpult MX33 - die Serienauslieferung hat begonnen

Das Fahrpult im FAHRbetrieb

Oberer Balken:
Betriebszustand, RailCom-Anzeige, Spannung & Strom, Visualisierung Daten Akku-Zustand, Uhr

Fahrzeug-Bild
Name und Adresse: per Touch → Auswahl an Darstellungen (Bild oder Schrift größer, ...)

Tacho:
echte Geschwindigkeit (magenta Nadel) durch RailCom-Rückmeldung oder berechnet aus Fahrstufe (blaue Nadel) für Fremd-Decoder. Touch Tachoscheibe → numerischer Tacho und großes Fahrzeug-Bild

Funktions-Tabelle:
Anordnung wie „echte“ Zifferntasten (1 ... 0)

Menu- und Softkeys
aktuelle Bedeutung laut Anzeige im Display

Fahrbalken
am Display: aktuelle Fahrstufe, Zugbeeinflussung

Ziffern- / Funktionstasten

X → Scroll-Hilfstaste
Scroll → u.a. Feinregelung, Lok-Auswahl aus RUF (Favoriten), u.a.

Der „kleine“ Tastenblock:
F → neues Fahrzeug oder neue GÜL-Daten aktivieren, u.a.
U → Übernahme von Fahrzeugen aus anderem Gerät, u.a.
TP → Umschalten zwischen Traktionslöks, u.a.
W → Wechsel in WEI (Weichen und Signale)
C → Löschen von Zeichen, Adressen aus RUF, u.a.
T → Shift-Taste, diverses

Der Fahrsteuerungs-Block
Fahrtufenregler
0 ... 126 Stufen (od. weniger, je nach Decoder)
S → Sammelstop
Row → Ost-West-Richtung
H → Emergency-Einzelstop
RVR → Vor-Rück-Richtung
MM → Manuell für HLU, ABC
RG → Rangierfahrt

Mehr Details siehe: [Fahrpult - MX33](#)



L'unité de base MX10 (centre de contrôle)



Bureau du conducteur MX33 Roco

DÉCODEUR DE LOCOMOTIVE

pour Chemins de fer à grande échelle (Pistes 0, 1, G, 2, ...)



MX696 (photo ci-dessus MX696V)
MX696V, ... S (SOUND) MX696N (sans son)

MX696K (Image ci-dessus MX696KV)
MX696KV, ... S (SOUND) Combinaisons sélectionnées
carte de locomotive - décodeur, avec bornes à vis similaires à MX695KV, ... KS

MX697 (photo ci-dessus MX697V)
MX697V, ... S (SON)
Pour [= Américain = Interfaces = (Bachmann, Aristo, US Trains)

MX699KV (image), **MX699KS**
Version avec borniers à vis (SOUND)
successeur du MX695KV, MX695KS

MX699LV (image), **MX699LS**
Broches 6 mm: -LV, -LS 12 mm: LLV, -LLS (SON)
successeur du MX695LV, MX695LS

MX699LM (image) (SON)





SALON INTERNATIONAL DU MODELISME FERROVIAIRE

RAILEXPO

Horaires : vendredi 10h-19h / samedi 10h-18h30 / dimanche 10h-17h30

24-25-26
NOVEMBRE
2023

PARC DES EXPOSITIONS

PLACE DU CHAMP DE FOIRE 28100 DREUX

www.traversesdessecondaires.fr



Campanile
Cibistes de tous moments.

Le Train



Le site du Rail



railminiature!





Carrefour du Rail le 09.12.23 à Quissac



CARREFOUR DU RAIL



14 ÈME JOURNÉE PORTE OUVERTE DE NOËL

**QUISSAC (30) rue du quai de la gare
Samedi 9 décembre 2023 de 10h à 17h**



Venez nous découvrir ainsi que le modélisme ferroviaire à plusieurs échelles.

Organisation d'une tombola 100% gagnante. entrée gratuite



Renseignements

carrefour.du.rail30260@orange.fr

06-83-42-56-94 ou 07-87-49-97-13





241 P 9 Toulouse

<https://www.241p9.fr/>

Nous avons été reçu par Bruno Vachin secrétaire de l'association

Nous étions 10

www.241p9.fr

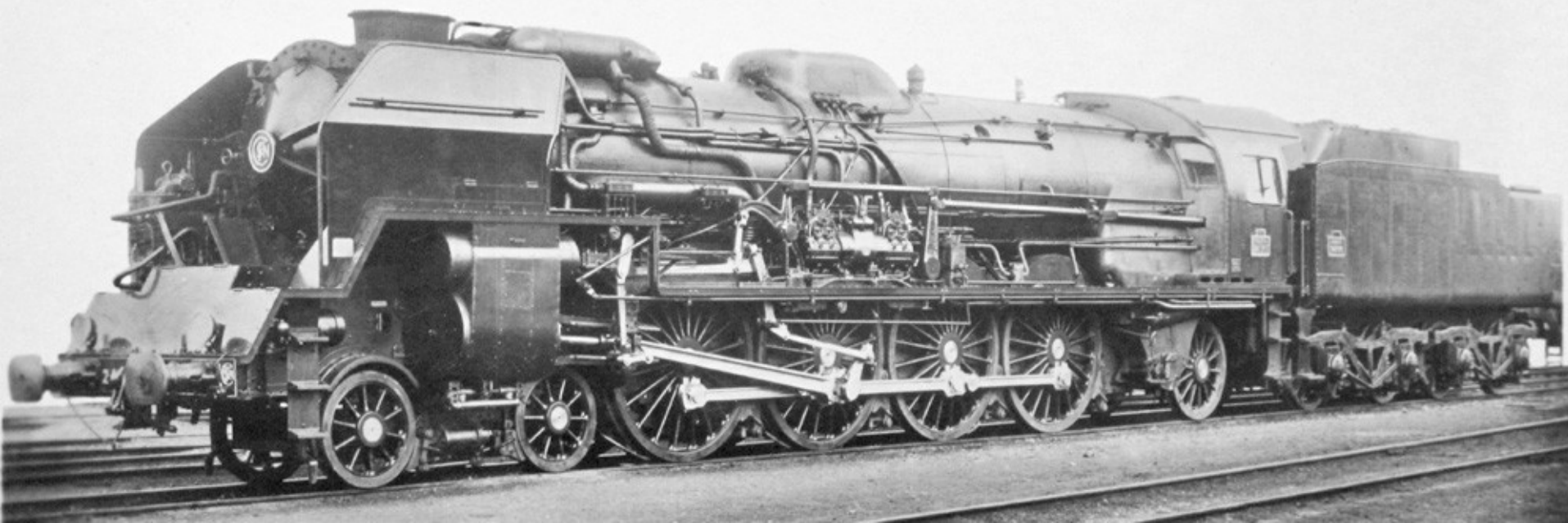

241 P 9 Toulouse

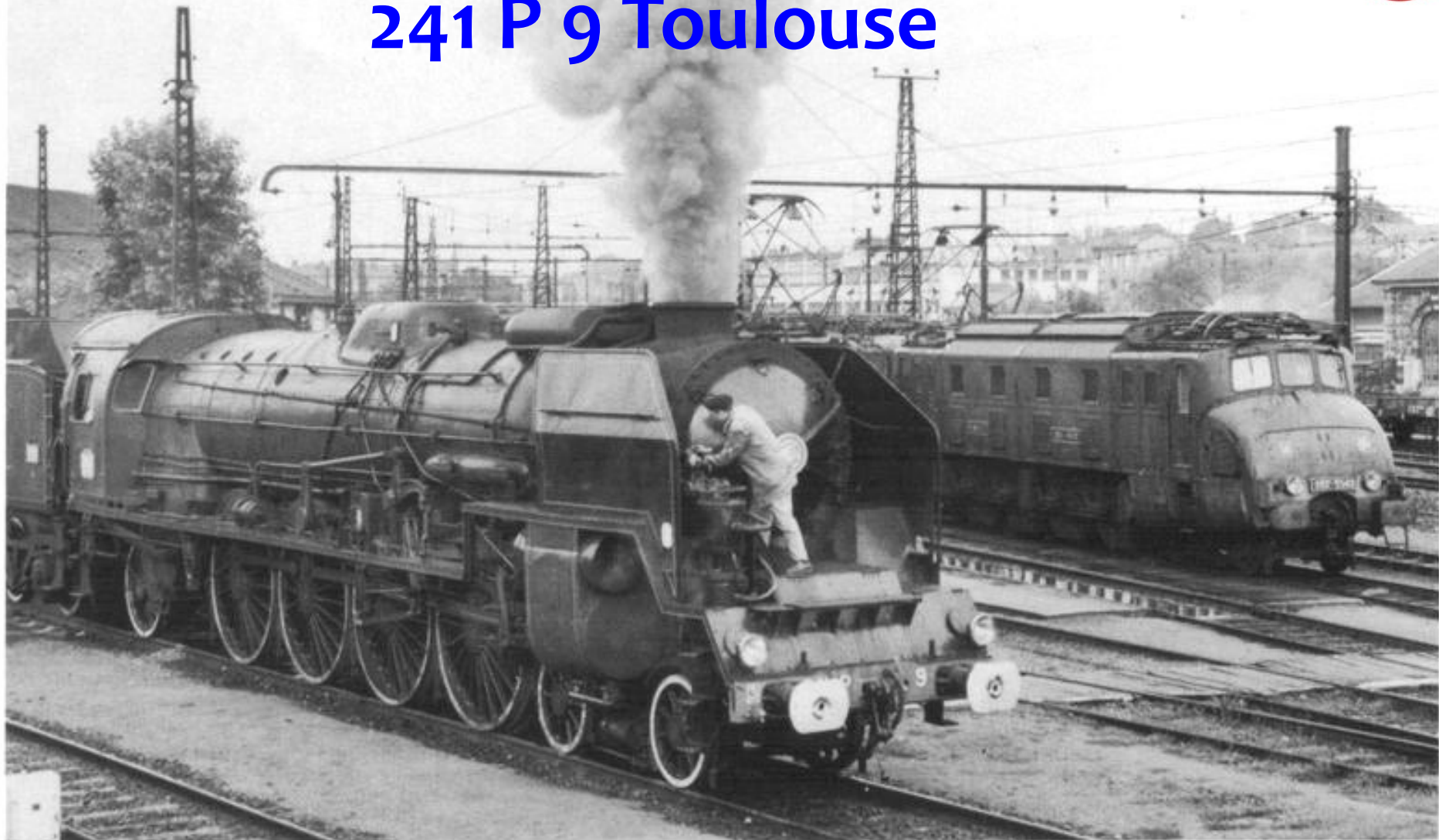

Au dépôt de Bordeaux-St.Jean le 17 Septembre 1974, la 241-P-9 est préparée pour son dernier voyage qui la conduira à Guîtres pour y être préservée par l'A.A.A.T.V. Elle côtoie alors la 2D2-5542.

241 P 9



1938. Locomotive 240 P de la Région Sud-Est S.N.C.F.

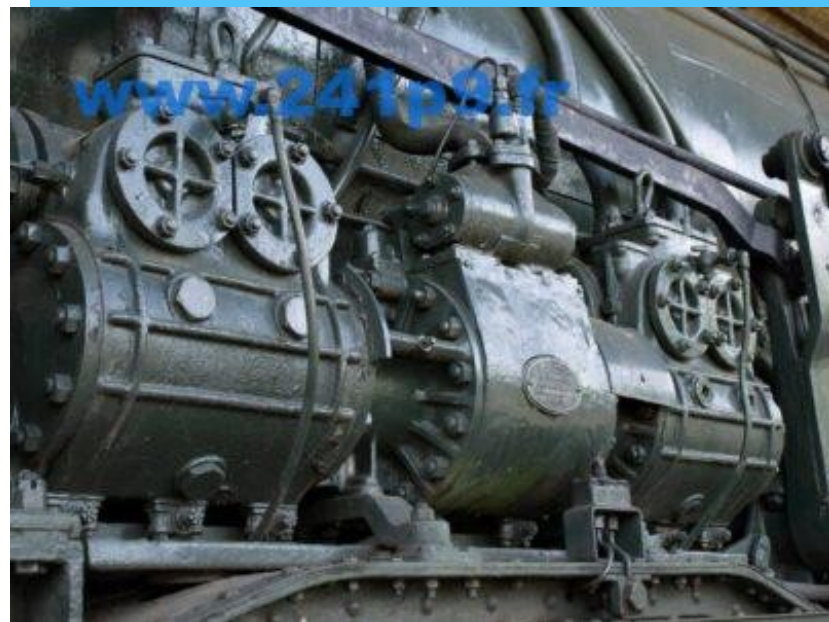
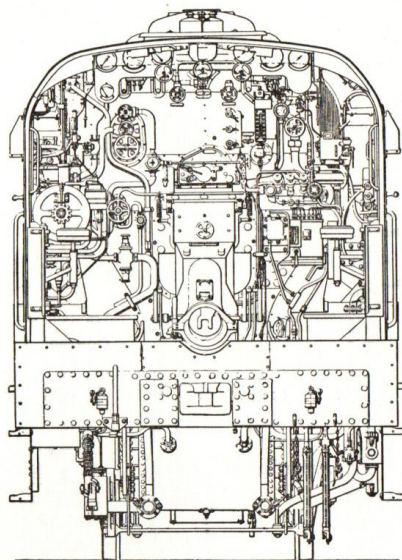
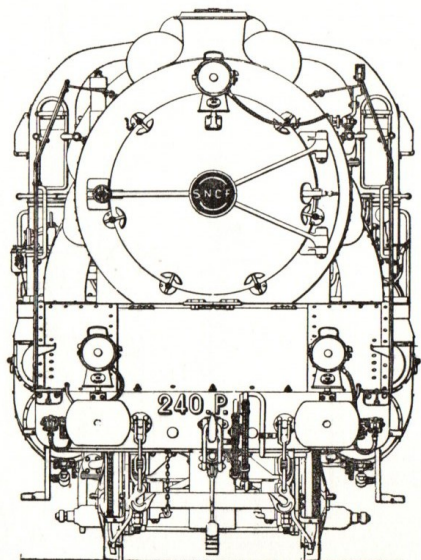

241 P 9

Locomotive 241P

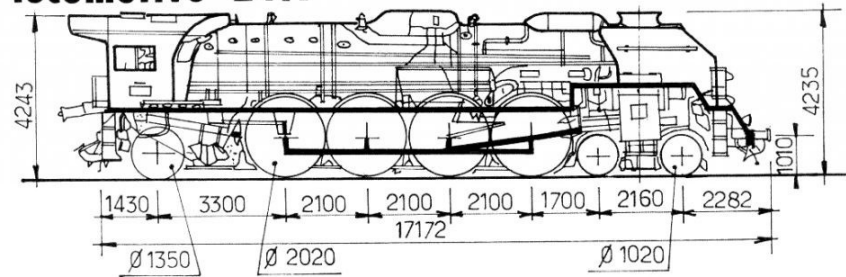

M.D. 2.82

www.241p9.fr

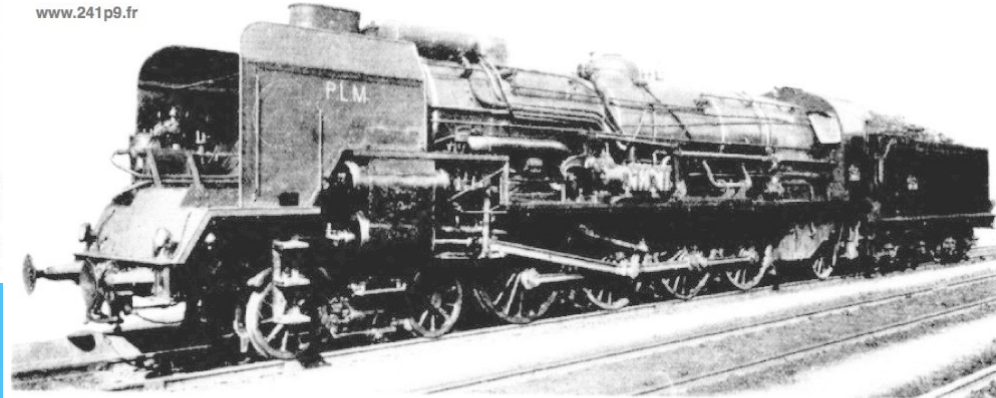

Vue de la locomotive 241-C (1931).

www.241p9.fr

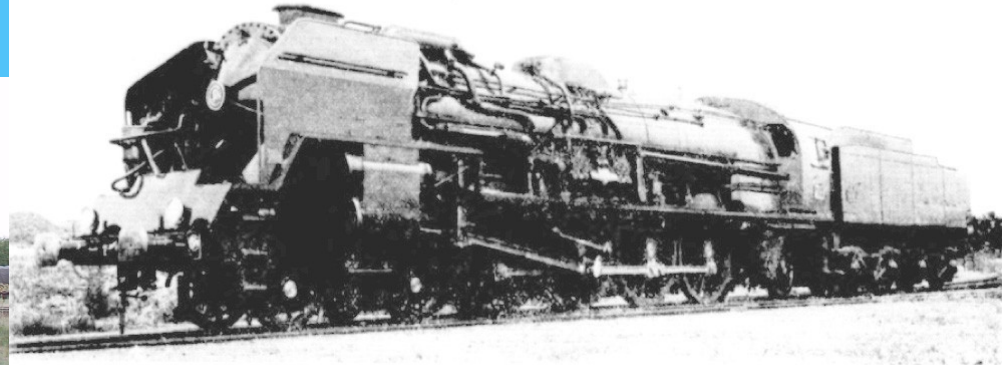

Vue de la locomotive 241-P (1948).



241 P 9

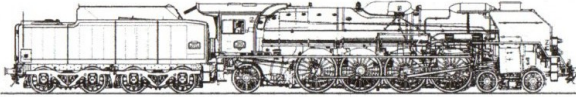

Nos Partenaires



Imprimé à Foix par l'imprimerie Ruffié



Ne pas jeter sur la voie publique

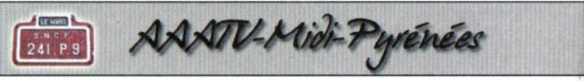

Visitez notre site

www.241P9.fr



AAATV-Midi-Pyrénées

11, Rue de Périole
31500 TOULOUSE
Messagerie : aatvmp@241p9.fr 9.fr



Amicale des Anciens et Amis de la Traction Vapeur

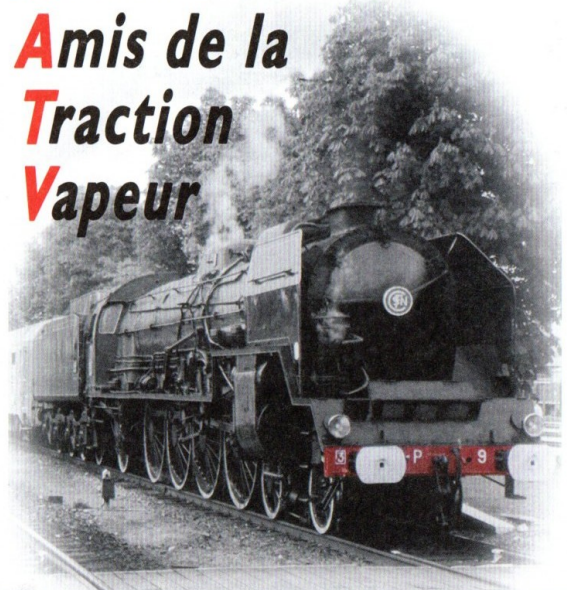

AAATV-Midi-Pyrénées
11 rue de Périole
31500 TOULOUSE

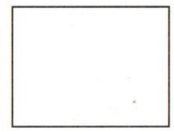

241 P 9

Historique

Issue de la dernière série de machine à vapeur construite pour la SNCF, par les usines Schneider au Creusot, entre 1946 et 1952, la



241 P 9 fut mise en service le 28 juin 1949 à Dijon-Perrigny.

L'électrification provoque sa mutation le 20 octobre 1952 à Marseille-Blancarde. Elle est ensuite affectée au Mans le 28 juin 1962. Son dernier train commercial fut le 10720 Nantes-Le Mans, le 22 septembre 1969. Elle est ensuite « garée bon état » le 12 novembre 1969.

Afin de la sauver de la destruction, le Chef Traction Raymond Dauphin fonde, au Dépôt de Bordeaux, l'Amicale des Anciens et Amis de la Traction Vapeur SNCF, qui a pour Président d'honneur l'ingénieur André Chapelon, concepteur de locomotives à vapeur mondialement reconnu.



Elle quitte le Mans le lundi 16 septembre 1974 à destination de Guîtres où elle va rester pendant 34 ans.

Fin 2006 une vingtaine de passionnés des chemins de fer de l'Amicale des anciens amis de la traction vapeur (AAATV-Midi-Pyrénées), décide de la restaurer.

Après deux longues années de préparation il faut « désenclaver » cette locomotive de 220 tonnes du hangar. Pour ce faire, deux grues de 100 tonnes, prêtées par une entreprise locale, sont nécessaires.

La machine et son tender seront ensuite transportés par la route jusqu'à Saint Mariens Saint Yzan d'où elle ralliera Bordeaux puis Toulouse par le rail, tractée par 2 locomotives de Naviland Cargo durant deux longues nuits, à la vitesse de 30 km/h.



Restauration

Hébergés dans les ateliers du technicentre de la SNCF à Toulouse, les membres actifs de l'AAATV se mettent alors au travail. Il fallait démonter entièrement la locomotive pour ensuite



la remonter pièce par pièce. Aujourd'hui, après plus 17 000 heures de travail, nous avons réalisé 100 % du démontage et nous en sommes à peu près à 35 % du remontage.



Cet énorme chantier est mené avec l'aide d'entreprises locales, qui ont gracieusement fourni le matériel nécessaire, et de partenaires qui nous aident financièrement.

La restauration se poursuit et plusieurs chantiers sont en cours mais les normes françaises et européennes deviennent de plus en plus exigeantes et parfois difficile à concilier avec du matériel ancien.



Tout ceci nous contraint à des dépenses supplémentaires car nous devons faire appel à des organismes agréés qui se trouvent parfois à l'étranger ou faire face à des obligations de fabrications spéciales.

Toutefois l'équipe des membres actifs reste optimiste et continue son travail consciente que la restauration prendra plus de temps que prévu initialement.

Comment nous aider :

- En adhérant à l'association (voir bulletin ci-contre).
- En faisant un don, ouvrant droit à une réduction d'impôt, au travers de la fondation du patrimoine :

<http://www.fondation-patrimoine.org/2456>



AAATV-Midi-Pyrénées

Nom :
 Prénom :
 Adresse postale :
 Téléphone :
 email :

Je souhaite faire partie de l'association AAATV-MP au titre de :

- Membre : Je joins un chèque de 35 €
 Membre bienfaiteur : Je joins un chèque de€
 Merci d'établir le chèque à l'ordre de AAATV-MP



IDÉE VOYAGE CITEV VH ANDUZE

Projet d'un voyage sur le VH de la CITEV
entre saint du Gard et Anduze et restauration à la
gare de Thoiras Lasalle.

Courant premier semestre 2024.

Places limités.

Communication via la messagerie ADZ avec les infos
des dates, tarifs .



Guildex Exhibition 2024



Samedi 7 SEPTEMBRE

Jauge O Guild Guildex 2024

Bingley Hall, Stafford County Showground, Weston Road, Stafford. ST18 0BD

Guildex 2024 au Stafford County Showground.

Billets d'une journée à l'avance : 15 £ pour les membres GoG. 20 £ pour les non-membres. 2 £ supplémentaires si acheté à la porte.

Billets de deux jours à l'avance : 20 £ pour les membres GoG. 25 £ pour les non-membres. 2 £ supplémentaires si acheté à la porte.

Plus d'informations ...

Dimanche 8 SEPTEMBRE

Jauge O Guild Guildex 2024

Bingley Hall, Stafford County Showground, Weston Road, Stafford. ST18 0BD

Guildex 2024 au Stafford County Showground.

Billets d'une journée à l'avance : 15 £ pour les membres GoG. 20 £ pour les non-membres. 2 £ supplémentaires si acheté à la porte.

Billets de deux jours à l'avance : 20 £ pour les membres GoG. 25 £ pour les non-membres. 2 £ supplémentaires si acheté à la porte.



Guildex Exhibition 2024

Qui souhaite y aller ?

Comment voyager (Train /avion)

Réservation Hôtel

Voiture location

Qui fait quoi ?



Guildex Exhibition 2024





Présentation de votre matériel

**LA
PHOTOGRAPHIE
DE DARIUS
KINSEY**

